



319LR41

RICAMBI ORIGINALI
ORIGINAL SPARE PARTS
PIECES DE RECHANGE ORIGINALES
ORIGINALERSATZTEILE
REPUESTOS ORIGINALES
ORIGINEEL ONDERDEEL



SCHEDA ELETTRONICA
CONTROL BOARD
CARTE ELECTRONIQUE
STEUER PLATINE
TARJETA ELECTRONICA
ELEKTRONISCHE PRINTKAART



ZL94



Italiano IT

English EN

Français FR

Deutsch DE

Español ES

Nederlands NL

Collegamenti elettrici

Contatto (N.O.) per dispositivo di comando (Transponder o lettore tessere con scheda R700).

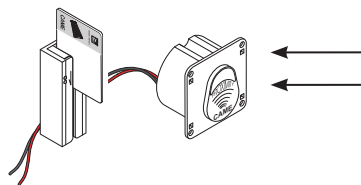

Contatto (N.O.) per dispositivo di comando (Selettore a tastiera con scheda R800).

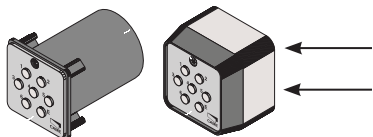

⚠ Attenzione! Le schede e la memory roll vanno inserite in assenza di tensione.

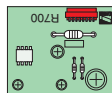

R700

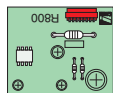

R800

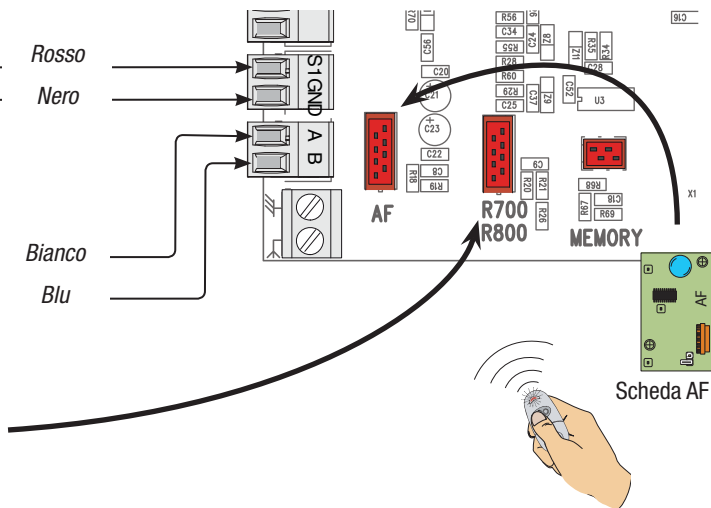

L-N Alimentazione 230 V AC frequenza 50/60 Hz

M-N (MOTOR 2) Motore 24 V DC

+ ENC2 - Encoder

10-11 Alimentazione accessori 24 V AC (40 W max.)

10-E Lampeggiatore di movimento (portata contatto: 24 V - 25 W max.)

10-5 Lampada spia cancello aperto (Portata contatto: 24 V - 3 W max.)

2-CX..CY Contatto (N.C.) di riapertura durante la chiusura, richiusura durante l'apertura, stop parziale, attesa ostacolo,

1-2 Pulsante di stop (contatto N.C.)

2-3 Dispositivo per l'apertura (contatto N.O.).

2-3P Dispositivo per l'apertura parziale o pedonale (contatto N.O.).

2-4 Dispositivo per la chiusura (contatto N.O.).

2-7 Dispositivo di comando (contatto N.O.). Comandi per l'apertura e la chiusura del cancello, vedi funzione F 7.



Collegamento antenna

Collegamento elettronico per il funzionamento del test di sicurezza delle fotocellule

DELTA

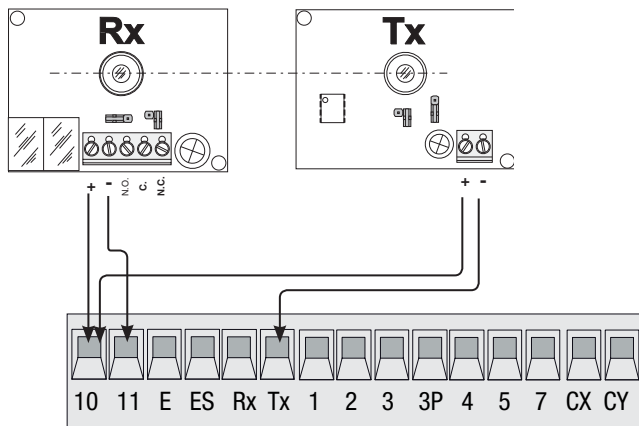

DIR / DELTA S

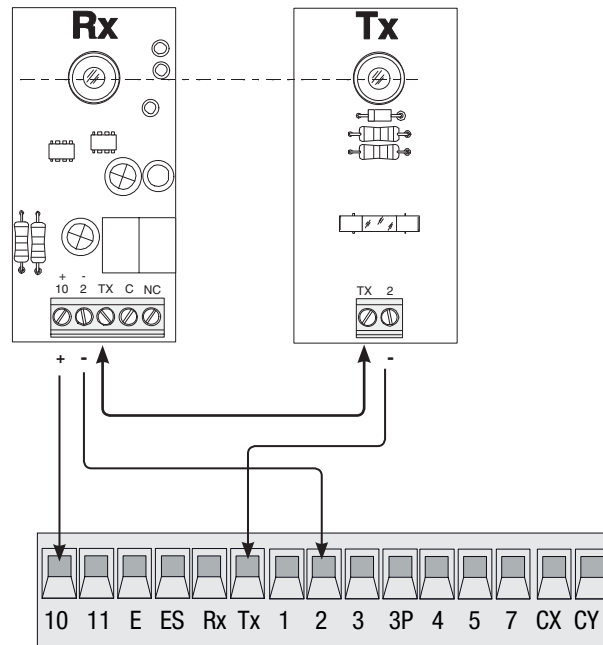

A ogni comando di apertura o di chiusura, la scheda verifi ca l'effi cienza dei dispositivi di sicurezza (fotocellule). Un'eventuale anomalia delle fotocellule viene segnalata sulla scheda elettronica, e annulla qualsiasi comando dal trasmettitore radio o dal pulsante.

Collegamento elettrico per il funzionamento del test di sicurezza delle fotocellule:

- il trasmettitore e il ricevitore, devono essere collegati come da disegno;
- selezionare dalla funzione F 5 su quali ingressi attivare il test.

Carica memoria: carica i dati nella scheda salvati dalla memory roll

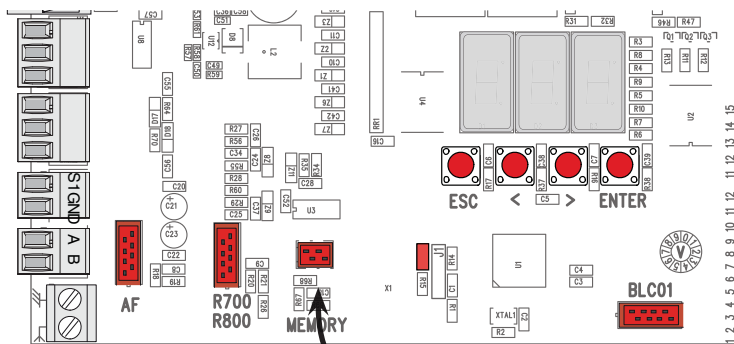

Memory roll

⚠ Per il ripristino delle configurazioni precedenti inserire la schedina di memoria “Memory Roll” e procedere con la lettura dei dati come da figura.

N.B.: se non sono state salvate le impostazioni nella “Memory Roll”, occorrerà reimpostare tutti i settaggi come descritto nel manuale originale del quadro.

Se necessario rivolgersi all'assistenza per riceverne una copia.

F 51 (Lettura dati) : carica i dati della memory roll nella scheda madre.

Nota: questa funzione compare solo se la memory roll è inserita sulla scheda madre.

0 = Disattivata; 1 = Attivata.

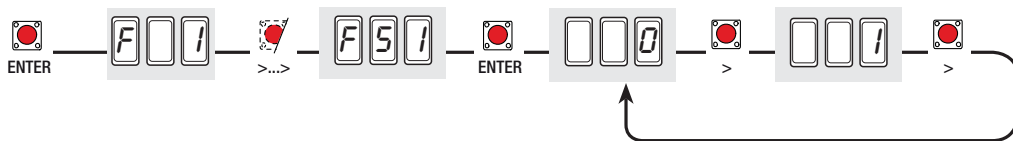

Dismissione e smaltimento

I nostri prodotti sono realizzati con materiali diversi. La maggior parte di essi (alluminio, plastica, ferro, cavi elettrici) è assimilabile ai rifiuti solidi e urbani. Possono essere riciclati attraverso la raccolta e lo smaltimento differenziato nei centri autorizzati.

Altri componenti (schede elettroniche, batterie dei trasmettitori etc.) possono invece contenere sostanze inquinanti.

Vanno quindi rimossi e consegnati a ditte autorizzate al recupero e allo smaltimento degli stessi.

Electrical connections

(N.O.) contact. for command device
(Transponder or card reader with
R700 board).

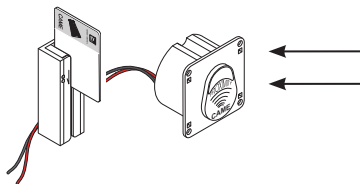

(N.O.) contact. for command device (keypad selector with
R800 board).

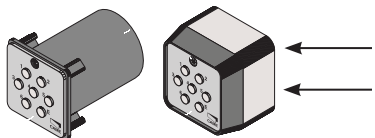

⚠ **Attenzione!** Le schede e la
memory roll vanno inserite in assenza
di tensione.

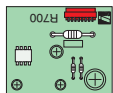

R700

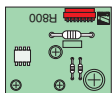

R800

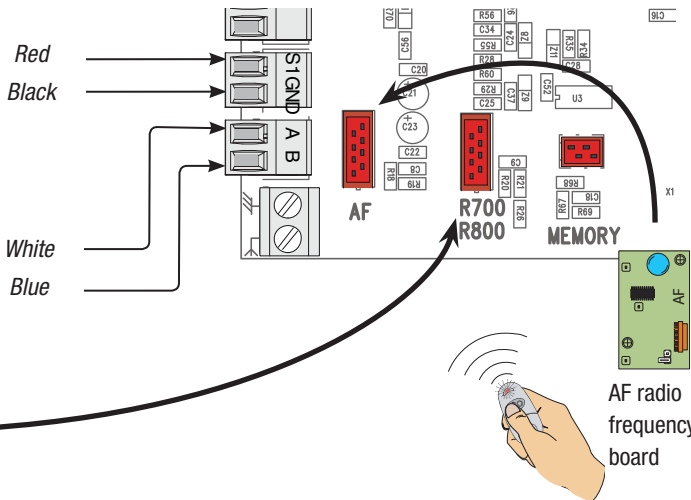

- L-N** 230 V AC powered, 50 / 60 Hz frequency
- M-N** 24 V DC motor
- + ENC2** - Encoder
- 10-11** 24 V AC powering accessories (40 W max.)
- 10-E** Movement Flasher (contact rated for: 24 V - 25 W max.)
- 10-5** Gate open warning light (Contact rated for: 24 V - 3 W max.)
- 2-CX..CY** Re-open during closing (N.C.) socket, re-close during opening, partial stop or stand-by obstacle

- 1-2** Stop button (N.C. contact.)
- 2-3** Opening device (N.O. contact)
- 2-3P** Device for partial or pedestrian opening (N.O. contact).
- 2-4** Closing device (N.O. contact)
- 2-7** Command device (N.O. contact). Commands for opening and closing the gate, see feature F 7.



Antenna connection

Electrical connection for operating the photocell's safety test

DELTA

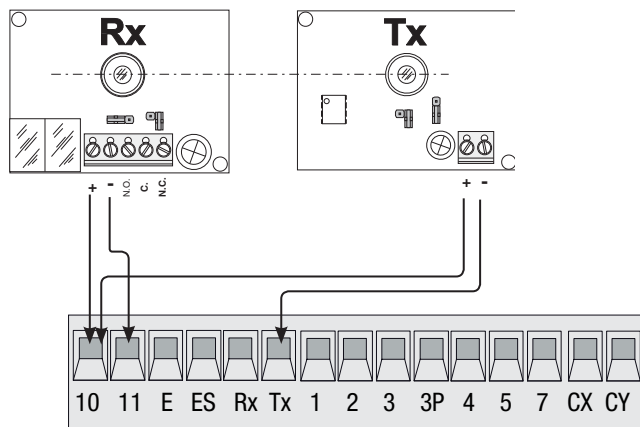

DIR / DELTA S

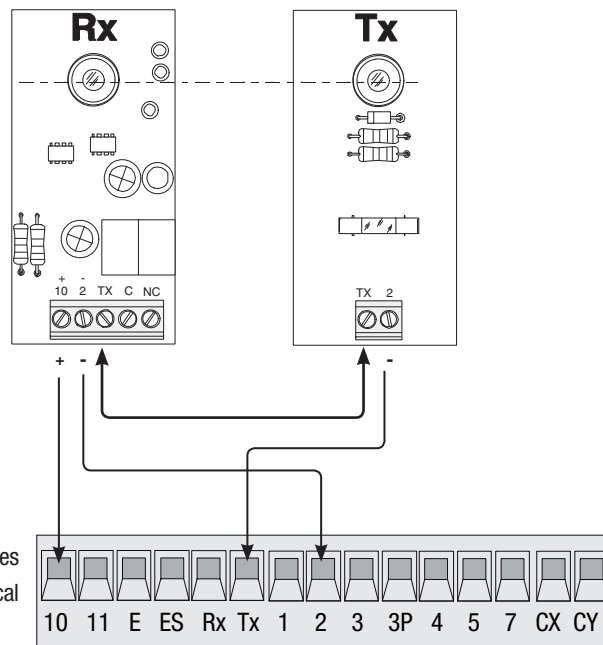

With each opening and closing command, the card checks the efficiency of the safety devices (i.e. photocells). Any anomalies in the working of the photocells is flagged on the electrical card,

and this cancels any commands from the radio transmitters or buttons.

Electrical connection to work the photocells safety test:

- the transmitter and receiver, must be connected as shown in the diagram:
- select from the F5 feature which inputs the test should be activated on.

Restore backup: to load the data saved on the memory roll onto card

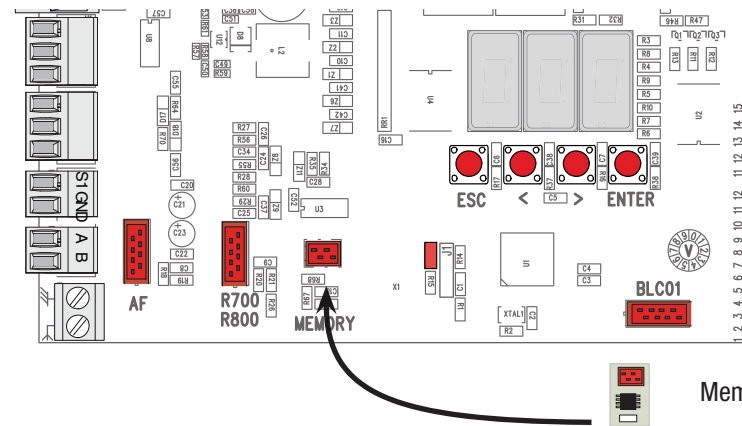

⚠ To reset the previous configurations insert the “Memory Roll” and read the data as shown in the figure.

Note: If you have saved the settings in the “Memory Roll”, you will have to reset all the settings as explained in the panel’s original manual. You can request a copy from you local assistance provider.

F 51 (Data reading) : loads roll memory data onto the mother board.
 Note: this feature appears only if the roll memory is plugged into the mother board.
 0 = Deactivated; 1 = Activated.

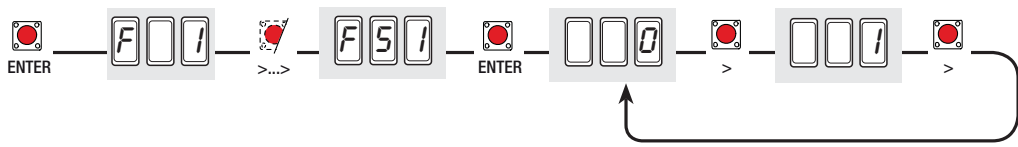

Disposal

This product, including the packaging, is made up of several types of materials that can be recycled.
 Investigate the recycling or disposal systems of the product, complying with prevailing local legislation.
 Some electronic components may contain polluting substances. Do not litter.

The data and information reported in this installation manual are susceptible to change at any time and without obligation on CAME cancelli automatici s.p.a. to notify users.

Connexions électriques

Contact (N.O.) pour dispositif de commande (Transpondeur ou lecteur de cartes avec carte R700).

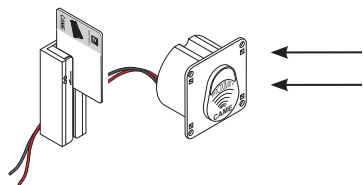

Contact (N.O.) pour dispositif de commande (Sélecteur à clavier avec carte R800).

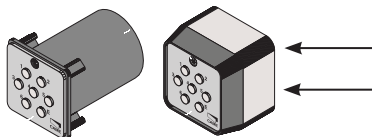

⚠ Attention ! Les cartes en général et la carte mémoire doivent être insérées lorsque le système est hors tension.

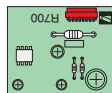

R700

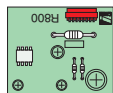

R800

- L-N** Alimentation 230 V CA fréquence 50/60 Hz
- M-N** Motoréducteur 24 V DC
- + ENC2** - Encoder
- 10-11** Alimentation des accessoires 24 V AC (40 W max.)
- 10-E** Clignotant de mouvement (portée contact : 24 V - 25 W max.).
- 10-5** Lampe témoin portail ouvert (Portée contact : 24 V - 3 W max.).
- 2-CX..CY** Contact (N.C.) de réouverture pendant la fermeture, réouverture pendant l'ouverture, stop partiel ou attente obstacle

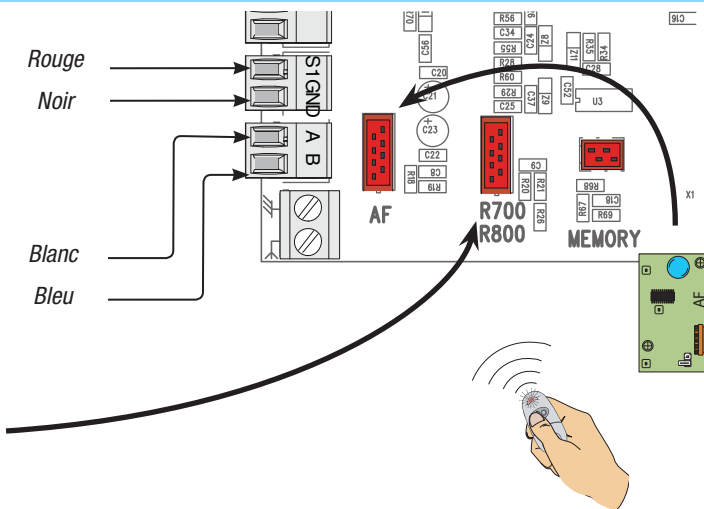

- 1-2** Boutons de stop (contact N.C.)
- 2-3** Dispositif pour l'ouverture (contact N.O.).
- 2-3P** Dispositif pour l'ouverture partielle ou piétonnière (contact N.O.)
- 2-7** Dispositif de commande (contact N.O.). Commandes pour l'ouverture et la fermeture du portail, voir fonction F 7.



Branchement antenne

Connexion électronique pour le fonctionnement du test de sécurité des photocellules

DELTA

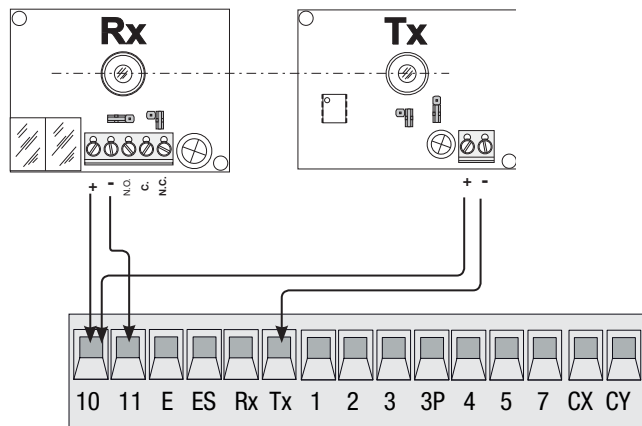

DIR / DELTA S

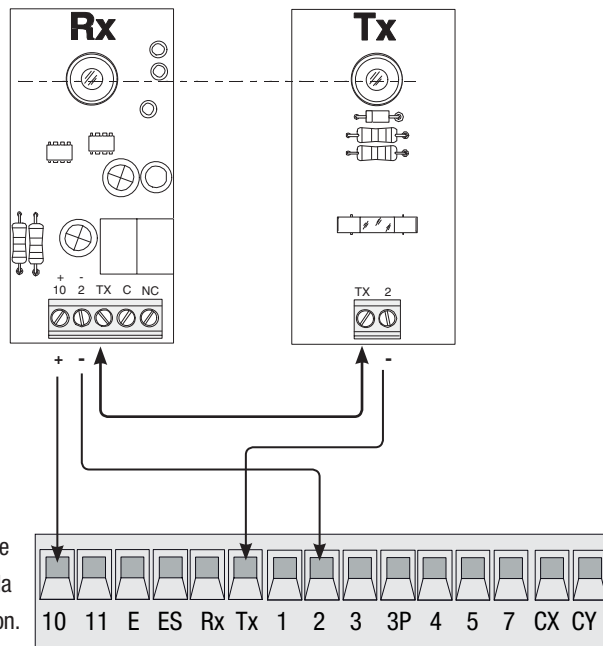

La carte contrôle l'efficacité des dispositifs de sécurité (photocellules) à chaque commande d'ouverture ou de fermeture. Toute éventuelle anomalie des photocellules est signalée sur la carte électronique et annule toute commande effectuée depuis l'émetteur radio ou le bouton. Branchement électrique pour le fonctionnement du test de sécurité des photocellules :

- l'émetteur et le récepteur doivent être connectés comme indiqué sur le dessin ;
- sélectionner par le biais de la fonction F 5 les entrées sur lesquelles activer le test

Chargement mémoire: elle charge dans la carte les données sauvegardées dans la liste de la mémoire

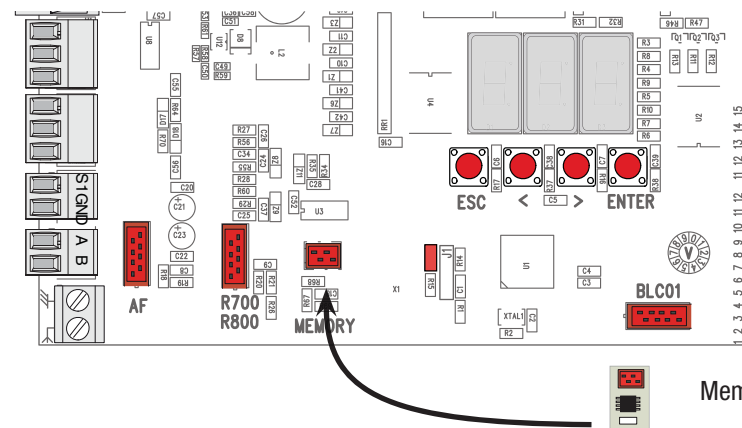

! Pour la restauration des configurations précédentes, introduisez la carte de mémoire "Memory Roll" et effectuez la lecture des données en procédant comme sur le dessin.

N.B.: Si les configurations n'ont pas été sauvegardées sur la liste de mémoire « Memory Roll », vous devez afficher de nouveau toutes les configurations comme il est indiqué sur le manuel d'utilisation de l'armoire de commande.

Vous pouvez vous adresser directement au service après-vente pour en recevoir une copie si elle vous est nécessaire.

F 51 (Lecture données) : télécharge les données de la mémoire dans la carte mère.
Remarque : cette fonction n'apparaît que si la mémoire est insérée sur la carte mère.

0 = Désactivée ; 1 = Activée.

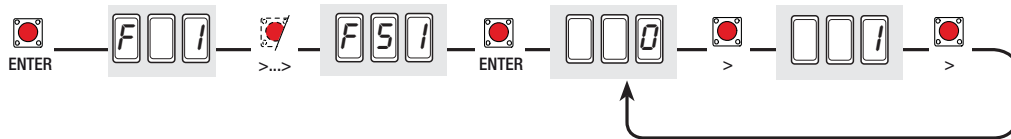

Recyclage et élimination

Cet appareil, y compris l'emballage, est constitué de plusieurs types de matériaux pouvant être recyclés.
S'informer sur les systèmes de recyclage ou d'élimination de l'appareil en se conformant aux lois locales en vigueur.
Certains composants électroniques pourraient contenir des substances polluantes, ne pas les jeter n'importe où.

Elektrische Anschlüsse

Kontakt (N.O.) für Befehlsgeber
(Transponder- oder Kartenleser
mit Platine R700).

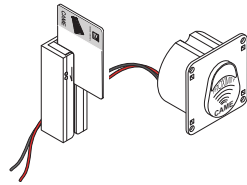

Rot
Schwarz

Kontakt (N.O.) für Befehlsgeber
(Codeschloss mit Platine R800).

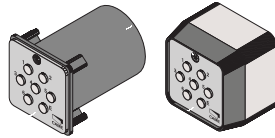

Weiß
Blau

⚠ Achtung! Die Platinen und die
Memory Roll werden bei herausgezo-
genem Netzstecker aufgesteckt.

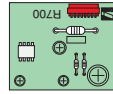

R700

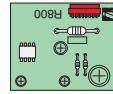

R800

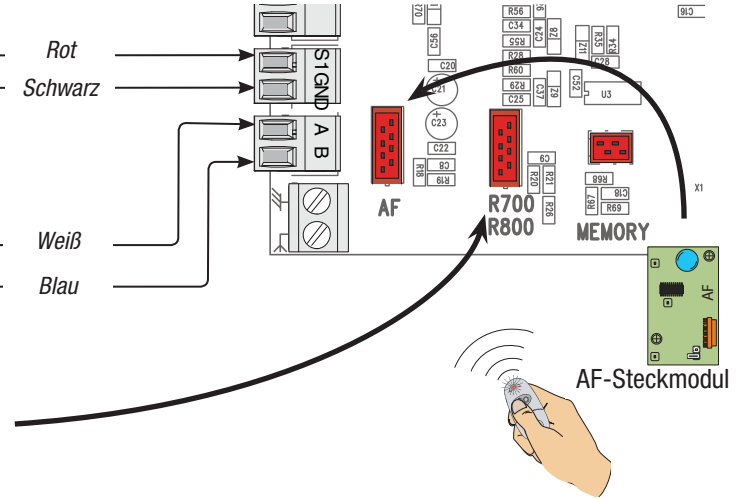

- L-N** Betriebsspannung 230 V AC, Frequenz 50/60 Hz.
- M-N** 24 V DC motor
- + ENC2** - Encoder
- 10-11** Klemmen für Stromversorgung der Zusatzgeräte: 24 V AC normal
- 10-E** Warnleuchte Tor in Bewegung (Kontaktbelastbarkeit: 24 V - max. 25 W.)
- 10-5** Warnleuchte Tor offen (Kontaktbelastbarkeit: 24 V - max. 3W.)
- 2-CX..CY** Kontakt (N.C.) Wiederauflauf bei Zulauf, Wiederzulauf bei Auflauf, Teilstopp oder Hinderniserwartung

- 1-2** Stopptaster (Kontakt N.C.)
- 2-3** Befehlsgeber für die Öffnung der Tore (Kontakt N.O.)
- 2-3P** Befehlsgeber für den Teilauf auf bzw. Fußgängerfügel auf auf (Kontakt N.O.).
- 2-4** Befehlsgeber für das Schließen der Tore (Kontakt N.O.)
- 2-7** Befehlsgeber (Kontakt N.O.). Befehlsgeber für den Aufund Zulauf des Tores, siehe Funktion F 7.
-  Antenne mit Antennenkabel

Sämtliche in der Installationsanleitung aufgeführten Daten und Informationen können jederzeit und ohne Vorankündigung von CAME cancelli automatici s.p.a verändert werden.

Elektronischer Anschluss für Selbsttest der Lichtschranken

DELTA

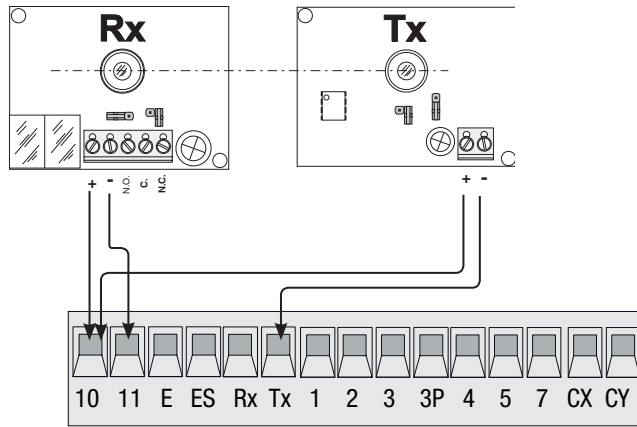

DIR / DELTA S

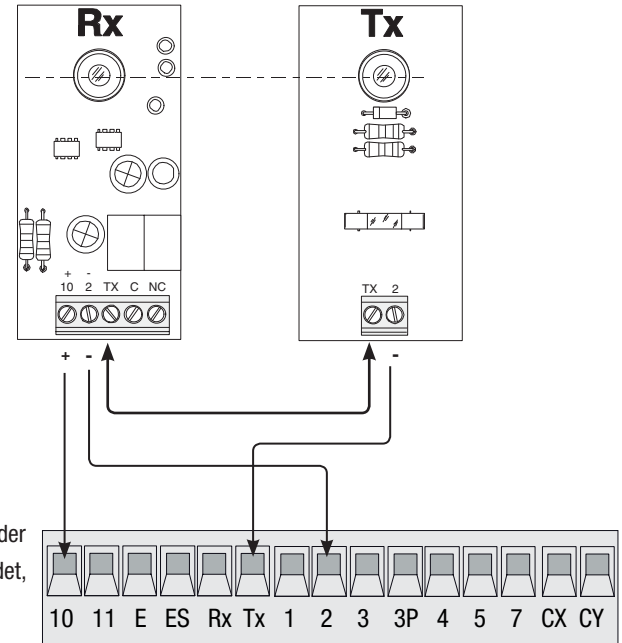

Nach jedem Auf- bzw. Zulaufbefehl kontrolliert die Steuerung die Funktionstüchtigkeit der Sicherheitseinrichtungen (Lichtschranken). Störungen werden der Steuerung gemeldet, diese

schließt daraufhin jeden über Handsender oder Taster gegebenen Befehl aus.

Anschluss für den Sicherheitstest der Lichtschranken:

- Sender und Empfänger müssen, wie in der Abbildung dargestellt, angeschlossen werden;
- Über die Funktion F 5 auswählen, auf welchen Eingängen die Selbsttests eingeschaltet werden sollen.

Speicher laden: die in der Memory Roll gespeicherten Daten auf die Steckkarte laden

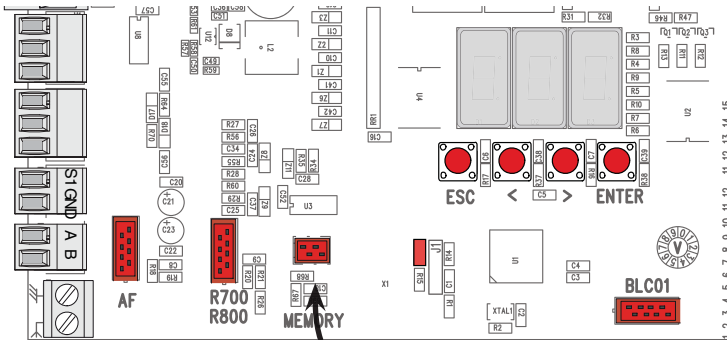

Memory roll

! Zum Rücksetzen der Einstellungen die Speicherkarte „Memory Roll“ einstecken und wie in der Figur angegeben die Daten ablesen.

N.B.: Sollten die Einstellungen nicht in der „Memory Roll“ gespeichert worden sein, müssen sämtliche Einstellungen, wie in der Originalbetriebsanleitung der Steuerung beschrieben, neu eingestellt werden. Im Bedarfsfall fordern Sie beim Kundendienst eine Kopie an.

F 51 (Daten Ablesen) : lädt die Daten von der Memory Roll auf die Hauptplatine

Anmerkung: diese Funktion wird nur dann angezeigt, wenn die Memory Roll auf die Hauptplatine gesteckt wurde.

0 = Ausgeschaltet; 1 = eingeschaltet.

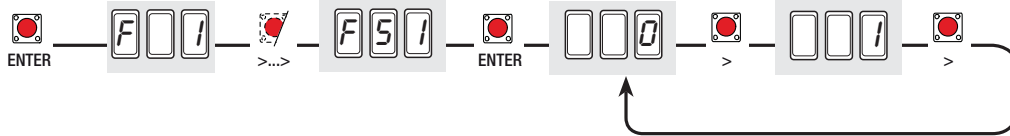

Entsorgung

Dieses Produkt einschließlich Verpackungen besteht aus verschiedenen wiederverwertbaren Materialien.

Informieren Sie sich unter Berücksichtigung der örtlich geltenden Rechtsvorschriften über die Recycling- und Entsorgungssysteme des Produkts.

Eine elektronische Bauteile könnte verschmutzende Substanzen enthalten - nicht in der Umwelt zerstreuen.

Conexiones eléctricas

Contacto (N.A.) para dispositivo de mando (Transponder o lector tarjetas con tarjeta R700).

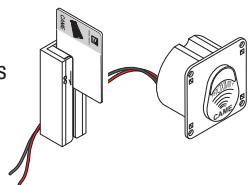

Rojo
Negro

Contacto (N.A.) para dispositivo de mando (Selector de teclado con tarjeta R700).

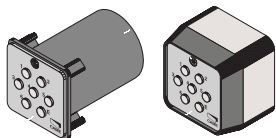

Blanco
Azul

⚠ ¡Precaución! Las tarjetas y memory roll deben introducirse cuando falta tensión.

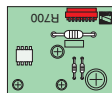

R700

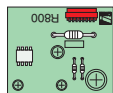

R800

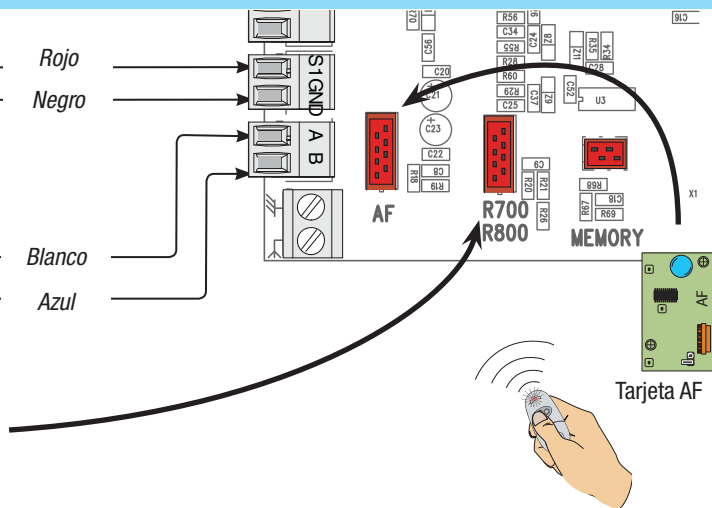

- L-N** Alimentación 230 V AC, frecuencia 50/60 Hz
- M-N** Motor 24 V DC
- + ENC2** - Encoder
- 10-11** alimentación de los accesorios 24 V AC (40 W max.)
- 10-E** Lámpara de movimiento (capacidad contacto: 24 V - 25 W máx.)
- 10-5** Lámpara testigo cancela abierta (Capacidad contacto: 24 V - 3 W máx.)
- 2-CX..CY** Contacto (n.c.) de reapertura durante el cierre, cierre durante l'apertura, stop parcial o espera obstáculo

- 1-2** Pulsador de stop (contacto N.C.).
- 2-3** Pulsador para la apertura (contacto N.A.)
- 2-3P** Pulsador para la apertura parcial o peatonal (contacto N.A.)
- 2-7** Pulsador alternativo abre-cierra, vease menu F 7.
- Conexión antena



Conexión eléctrica para el funcionamiento del test de seguridad de las fotocélulas

DELTA

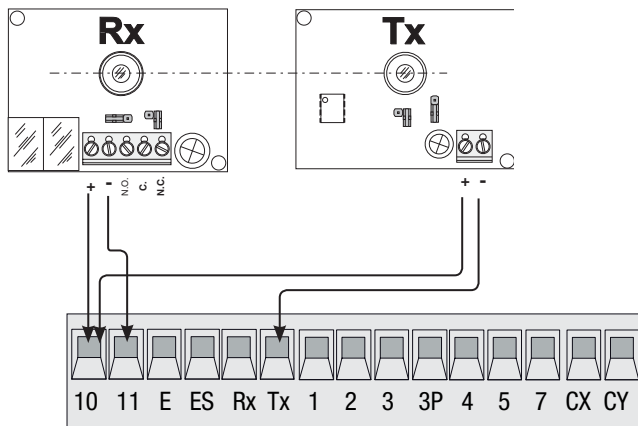

DIR / DELTA S

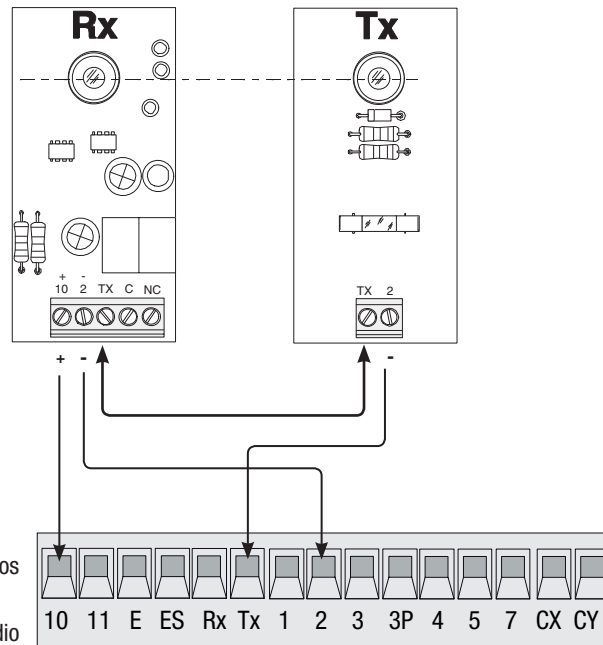

Con cada mando de apertura o de cierre, la tarjeta verifica el funcionamiento de los dispositivos de seguridad (fotocélulas). La posible anomalía de las fotocélulas es señalada en la tarjeta electrónica y anula todos los mandos del emisor radio o del pulsador.

Conexión eléctrica para el funcionamiento del test de seguridad de las fotocélulas:

- el emisor y el receptor deben conectarse como se indica en el dibujo;
- seleccionar desde la función F 5 en cuyas entradas activar el test.

Carga memoria: carga los datos en la tarjeta guardados en la memory roll

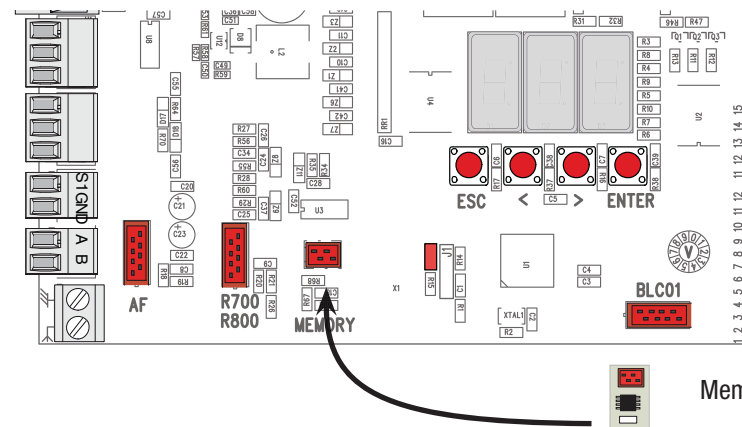

⚠ Para restablecer las configuraciones precedentes introducir la tarjeta de memoria “Memory Roll” y efectuar la lectura de los datos como se indica en la figura.

Nota: Si no se han grabado las programaciones en la “Memory Roll”, será necesario volver a programar todas las configuraciones como se describe en el manual original del cuadro.

Si Ud. lo necesita, contacte a la oficina de asistencia para recibir una copia del mismo.

Memory roll

F 51 (Lectura datos) : carga los datos de la memory roll en la tarjeta madre.

Nota: esta función se verifica sólo si la memory roll está introducida en la tarjeta madre..

0 = Desactivada; 1 = Activada.

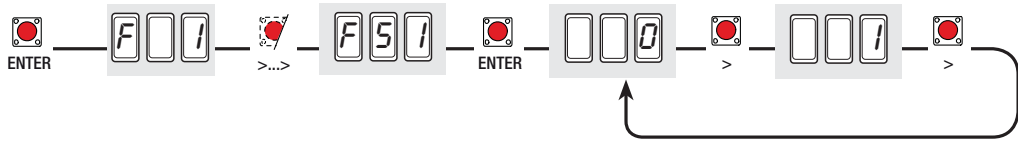

Desguase

Este producto, incluido el embalaje, está hecho con diferentes tipos de materiales que pueden reciclarse. Infórmese sobre los sistemas de reciclaje o eliminación del producto, respetando las normas locales vigentes. Algunos componentes electrónicos podrían contener sustancias contaminantes; no los abandone en el medio ambiente.

Los datos y las informaciones indicadas en este manual de instalación podrían modificarse en cualquier momento y sin obligación de aviso previo por parte de la firma CAME cancelli automatici s.p.a.

Elektrische aansluitingen

Contact (N.O.) voor bediening
(Transponder of card-lezer met
printkaart R700).

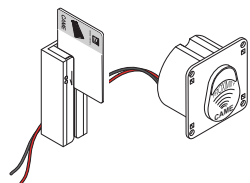

Contact (N.O.) voor bediening
(Toetsenbordje met printkaart
R800).

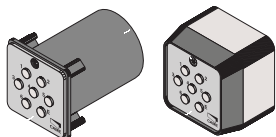

⚠ **Opgelet!** De printkaarten en
de memory roll moeten worden
gemonteerd zonder dat de spanning
ingeschakeld is.

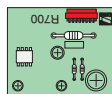

R700

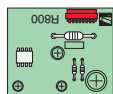

R800

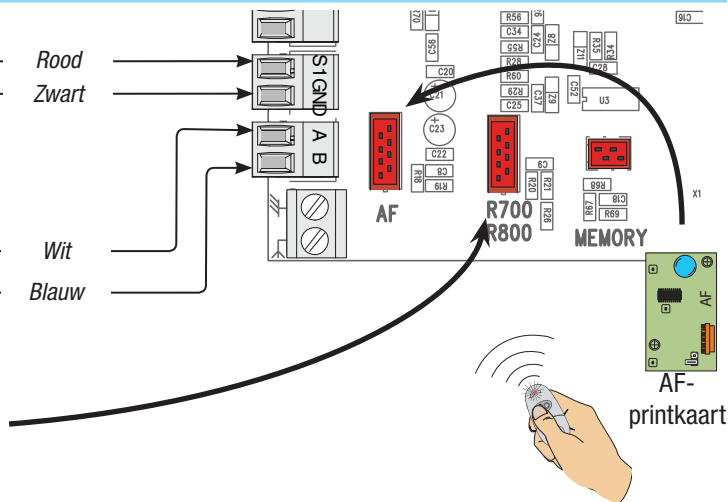

- L-N** Voeding 230 V AC, frequentie 50/60 Hz
- M-N** Motor 24 V DC
- + ENC2** - Encoder
- 10-11** Stroomaansluitklemmen voor de uitrustingen 24 V AC
- 10-E** Knipperlicht dat waarschuwt voor bewegingen (contactvermogen: 24 V - 25 W max.)
- 10-5** Lampje dat open hek signaleert (Vermogen van contact: 24 V - 3 W max.)
- 2-CX..CY** Contact (N.C.) voor weer openen tijdens sluiten, hersluiting tijdens de opening, stop halverwege, stop obstakel

- 1-2** Stopknop (N.C.).
- 2-3** Apparaat om te openen (N.O.-contact)
- 2-3P** Apparaat om halverwege te openen of te openen voor voetganger (N.O.-contact).
- 2-7** Bedieningsapparaat (N.O.-contact) Commando's om de afsluiting te openen en te sluiten, zie de functie F 7



Antenneaansluiting

Elektrische aansluiting voor de fotocellentest

DELTA

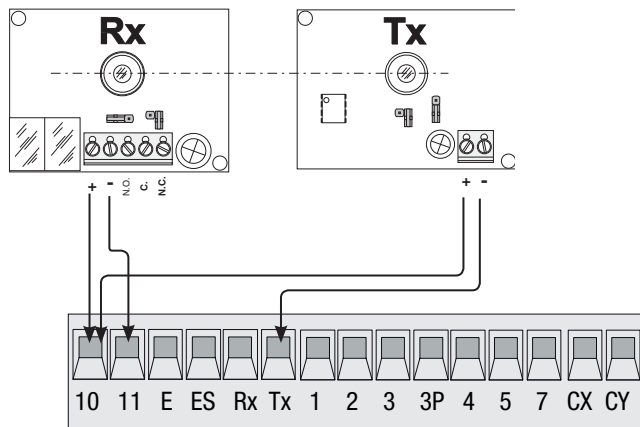

DIR / DELTA S

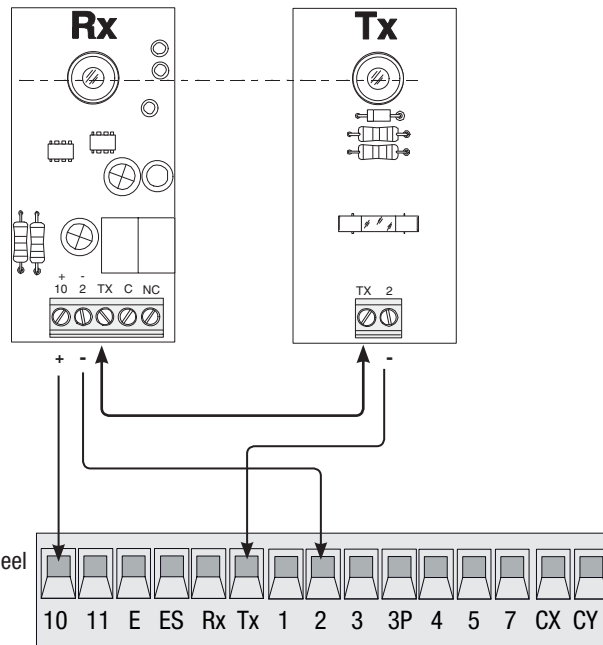

Bij elk bevel controleert de printkaart of de beveiligingen (fotocellen) werken. Een eventueel defect van de fotocellen wordt gesignaleerd op de printkaart zodat elk bevel van de zender of de knop wordt geannuleerd.

Elektrische aansluiting voor de fotocellentest

- de zender en de ontvanger moeten worden aangesloten zoals op de tekening
- selecteer in de functie F 5 welke ingangen moeten worden getest.

Geheugen aanvullen: slaat de in het roll-geheugen opgeslagen gegevens op op de printkaart

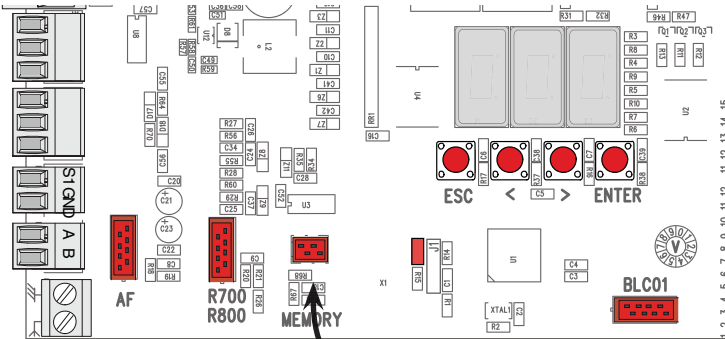

Memory roll

! Om de vorige configuraties te herstellen, steekt u de geheugenkaart “Memory Roll” erin en leest u de gegevens zoals u op de afbeelding kunt zien.

OPMERKING: Als de instellingen niet zijn opgeslagen op de “Memory Roll” moeten deze allemaal opnieuw worden uitgevoerd zoals is beschreven in de originele handleiding van het paneel. Verzoek indien nodig de helpservice om een kopie.

F 51 (Gegevens lezen): slaat de in het roll-geheugen opgeslagen gegevens op het moederbord op.

Opmerking: deze functie verschijnt alleen als er een memory roll op het moederbord zit.

0 = Uitgeschakeld; 1 = Ingeschakeld

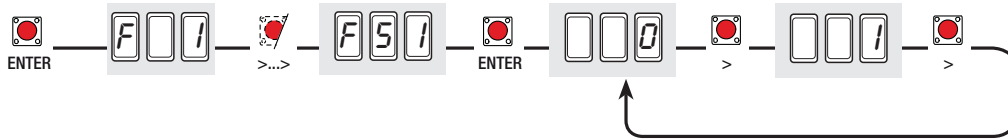

Afvalverwerking

Dit product, inclusief de verpakking, werd vervaardigd uit verschillende materialen die gerecycleerd kunnen worden.

Informeer in uw land over de recyclagemethoden of afvalverwerking van het product en volg de plaatselijke normen die van kracht zijn.

Elektronische onderdelen kunnen vervuilende stoffen bevatten: laat ze niet in het milieu achter.

De gegevens en informatie in deze handleiding voor de installatie zijn op elk ogenblik vatbaar voor wijziging zonder verplichting tot waarschuwing vooraf door Came Cancelli Automatici S.p.A.

- IT** • Per ogni ulteriore informazione su azienda, prodotti e assistenza nella vostra lingua:
EN • For any further information on company, products and assistance in your language:
FR • Pour toute autre information sur la société, les produits et l'assistance dans votre langue :
DE • Weitere Infos über Unternehmen, Produkte und Kundendienst bei:
ES • Por cualquier información sobre la empresa, los productos y asistencia en su idioma:
NL • Voor meer informatie over het bedrijf, de producten en hulp in uw eigen taal:
PT • Para toda e qualquer informação acerca da empresa, de produtos e assistência técnica, em sua língua:
PL • Wszystkie inne informacje dotyczące firmy, produktów oraz usług i pomocy technicznej w Waszym języku znajdują się na stronie:
RU • Для получения дополнительной информации о компании, продукции и сервисной поддержке на вашем языке:
HU • A vállalatra, termékeire és a műszaki szervizre vonatkozó minden további információért az Ön nyelvén:
HR • Za sve dodatne informacije o poduzeću, proizvodima i tehničkoj podršci:
UK • Для отримання будь-якої іншої інформації про компанію, продукцію та технічну підтримку:



CAMEGROUP

CAME Cancelli Automatici S.p.a.

Via Martiri Della Libertà, 15
31030 **Dossan Di Casier** (Tv)

 (+39) 0422 4940

 (+39) 0422 4941

Assistenza Tecnica/Numero Verde 800 295830