

XTR B

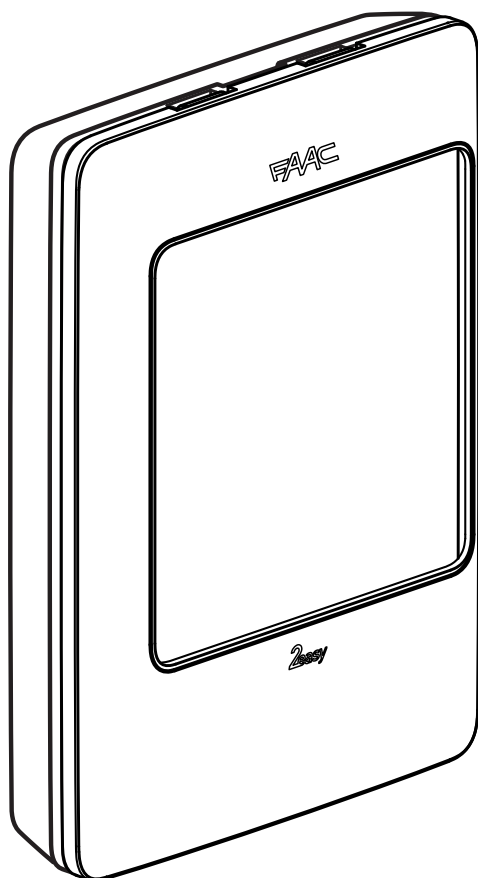

IT

EN

FR

DE

ES

NL

FAAC

© Copyright FAAC S.p.A. dal 2017. Tutti i diritti riservati.

Nessuna parte di questo manuale può essere riprodotta, archiviata, distribuita a terzi né altrimenti copiata, in qualsiasi formato e con qualsiasi mezzo, sia esso elettronico, meccanico o tramite fotocopia, senza il preventivo consenso scritto di FAAC S.p.A.

Tutti i nomi e i marchi citati sono di proprietà dei rispettivi fabbricanti.

I clienti possono effettuare copie per esclusivo utilizzo proprio.

Questo manuale è stato pubblicato nel 2017.

© Copyright FAAC S.p.A. depuis 2017. Tous droits réservés.

Aucune partie de ce manuel ne peut être reproduite, archivée ou distribuée à des tiers ni copiée, sous tout format et avec tout moyen, qu'il soit électronique, mécanique ou par photocopie, sans le consentement écrit préalable de FAAC S.p.A.

Tous les noms et les marques cités sont la propriété de leurs fabricants respectifs.

Les clients peuvent faire des copies pour leur usage exclusif.

Ce manuel a été publié en 2017.

© Copyright FAAC S.p.A. del 2017. Todos los derechos están reservados.

No puede reproducirse, archivar, distribuirse a terceros ni copiarse de ningún modo, ninguna parte de este manual, con medios mecánicos o mediante fotocopia, sin el permiso previo por escrito de FAAC S.p.A.

Todos los nombres y las marcas citadas son de propiedad de los respectivos fabricantes.

Los clientes pueden realizar copias para su uso exclusivo.

Este manual se ha publicado en 2017.

© Copyright FAAC S.p.A. from 2017. All rights reserved.

No part of this manual may be reproduced, archived, distributed to third parties nor copied in any other way, in any format and with any means, be it electronic, mechanical or by photocopying, without prior written authorisation by FAAC S.p.A.

All names and trademarks mentioned are the property of their respective manufacturers.

Customers may make copies exclusively for their own use.

This manual was published in 2017.

© Copyright FAAC S.p.A. ab dem 2017. Alle Rechte vorbehalten.

Kein Teil dieses Handbuchs darf reproduziert, gespeichert, an Dritte weitergegeben oder sonst auf eine beliebige Art in einem beliebigen Format und mit beliebigen Mitteln kopiert werden, weder mit elektronischen, noch mechanischen oder durch Fotokopieren, ohne die Genehmigung von FAAC S.p.A. Alle erwähnten Namen und Marken sind Eigentum der jeweiligen Hersteller.

Die Kunden dürfen nur für den Eigengebrauch Kopien anfertigen.

Dieses Handbuch wurde 2017 veröffentlicht.

© Copyright FAAC S.p.A. van 2017. Alle rechten voorbehouden.

Niets uit deze handleiding mag gereproduceerd, gearhiveerd, aan derden openbaar gemaakt of op andere wijze gekopieerd worden, in om het even welke vorm en met geen enkel middel, noch elektronisch, mechanisch of via fotokopiëren, zonder schriftelijke toestemming vooraf van FAAC S.p.A.

Alle vermelde namen en merken zijn eigendom van de respectievelijke fabrikanten.

De klanten mogen kopieën maken die enkel voor eigen gebruik bestemd zijn.

Dez handleiding werd in 2017 gepubliceerd.

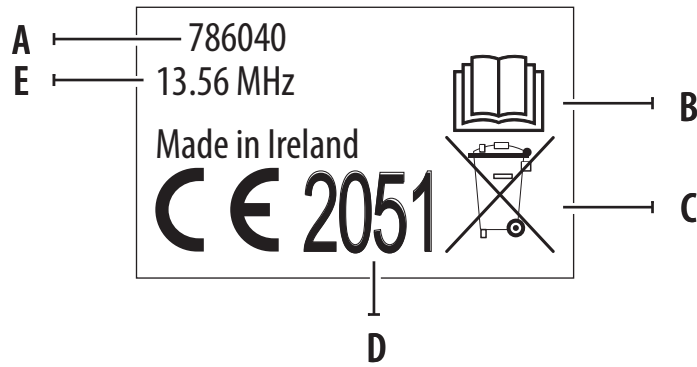

Etichetta di identificazione prodotto

- A. Codice identificativo del modello
- B. Leggere le istruzioni
- C. Smaltire secondo le direttive vigenti
- D. Riferimento Notified Body
- E. Frequenza

Product identification plate

- A. Model identification code
- B. Operating instructions
- C. Dispose in accordance with current regulations
- D. Notified body reference
- E. Frequency

Étiquette d'identification du produit

- A. Code d'identification du modèle
- B. Lire les instructions
- C. Éliminer selon les directives en vigueur
- D. Référence Notified Body
- E. Fréquence

Produkt-Identifikationsetikett

- A. Identifikations-Code des Modells
- B. Die Anweisungen lesen.
- C. Gemäß den geltenden Vorschriften entsorgen
- D. Referenz Notified Body
- E. Frequenz

Etiqueta de identificación del producto

- A. Código de identificación del modelo
- B. Leer las instrucciones
- C. Eliminar según las directivas vigentes
- D. Referencia Notified Body
- E. Frecuencia

Identificatielabel product

- A. Identificatiecode van het model
- B. De instructies doorlezen
- C. Verwijder in overeenstemming met de geldende richtlijnen
- D. Referentie Aangemelde Instantie
- E. Frequentie

1

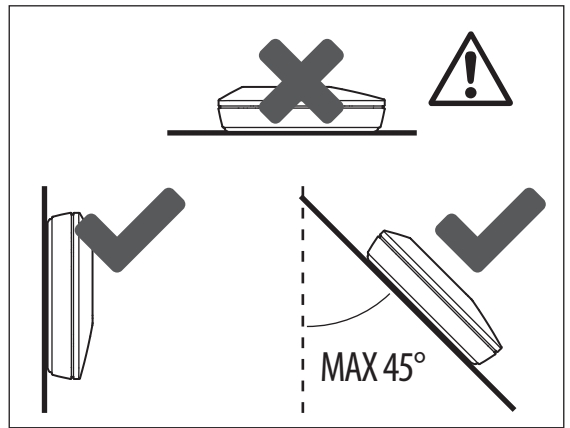
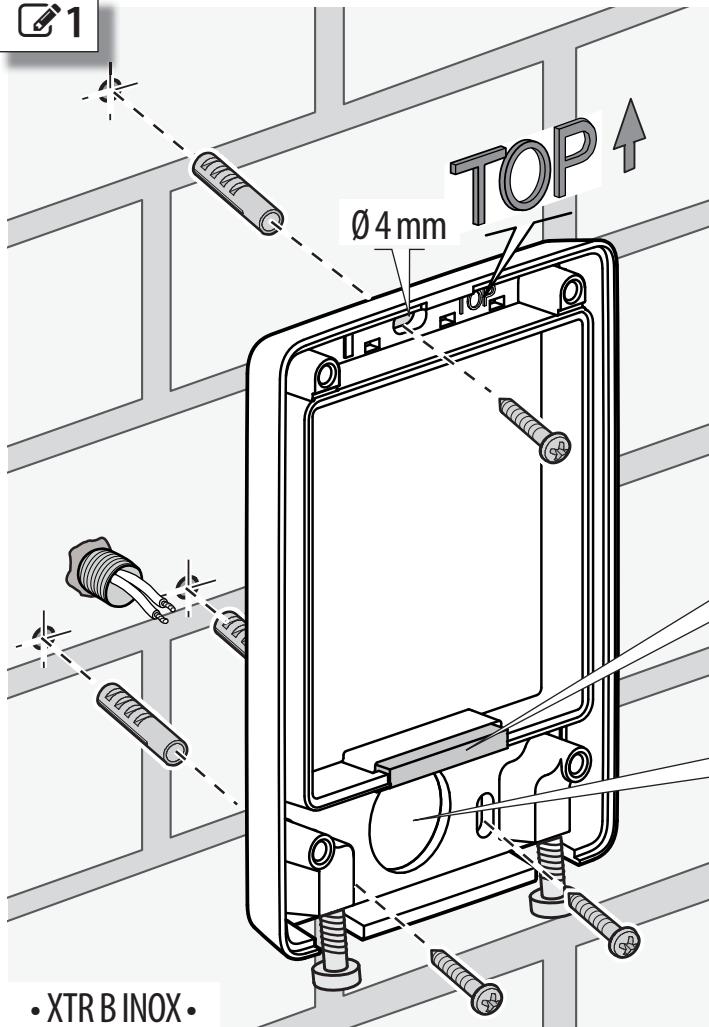

Guarnizione di tenuta IP • IP sealing gasket
 • Joint d'étanchéité IP • IP Dichtung • Junta de estanqueidad IP • IP-afdichting

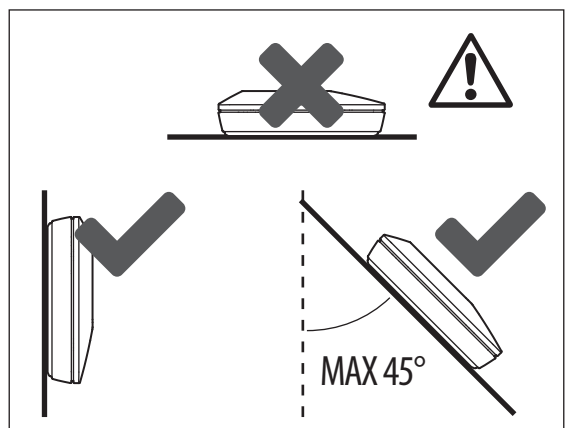
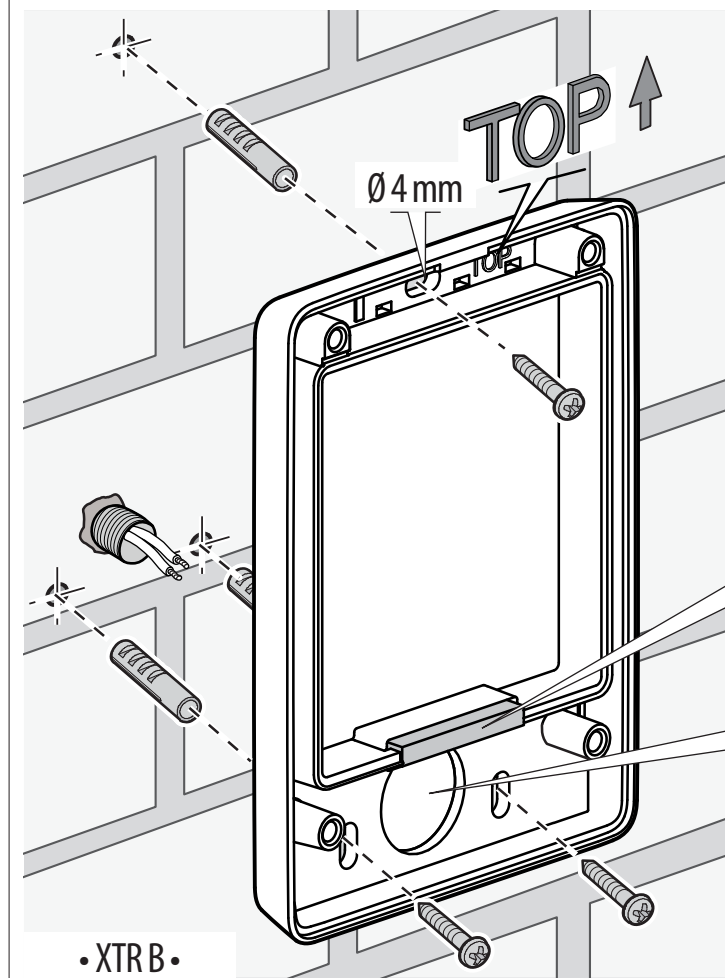

Guarnizione di tenuta IP • IP sealing gasket
 • Joint d'étanchéité IP • IP Dichtung • Junta de estanqueidad IP • IP-afdichting



2

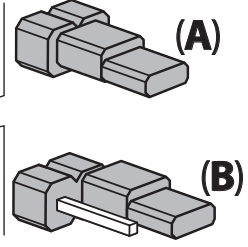
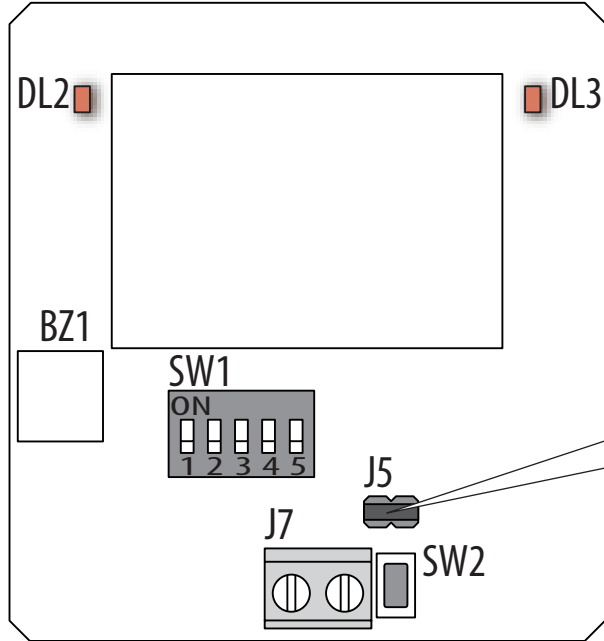
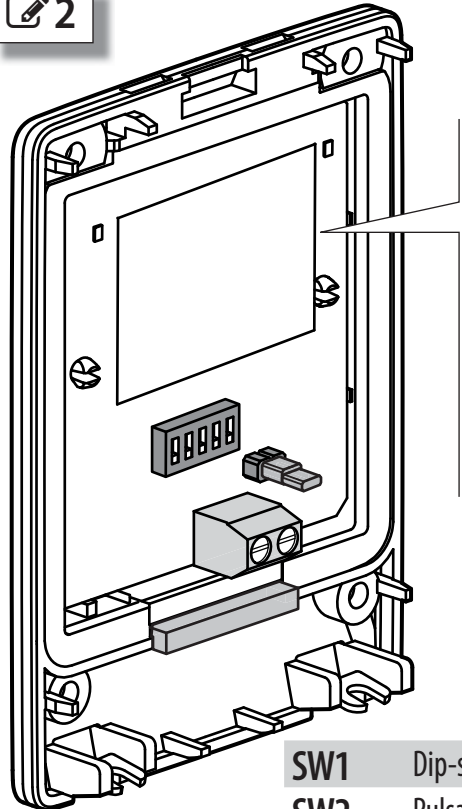

- SW1** Dip-switch • Dip-switch • Dip-switch • Dip-Schalter • Dip-switch • DIP-schakelaar
- SW2** Pulsante • Button • Bouton • Taste • Botón • Drukknop
- J5** Jumper • Jumper • Jumper • Jumper • Jumper • Jumper
- J7** BUS 2easy Morsetti • BUS 2easy Terminals • BUS 2easy bornes • BUS 2easy Klemmen • BUS 2easy Bornes • BUS 2easy Aansluitklemmen
- BZ1** Buzzer • Buzzer • Buzzer • Buzzer • Zumbador • Buzzer
- DL2 DL3** Led • LED • Led • LED • Led • Led

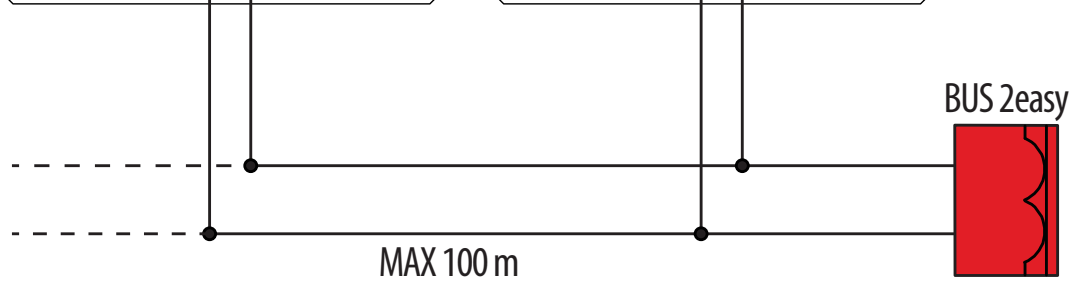
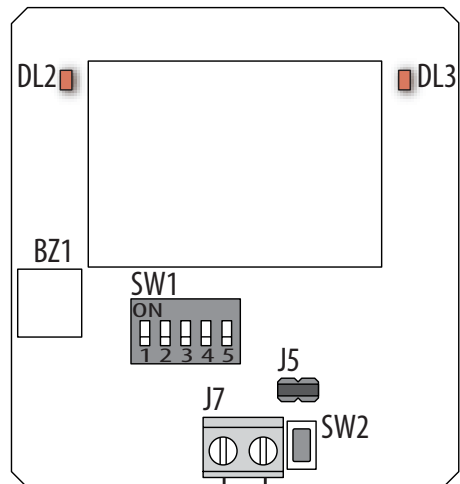
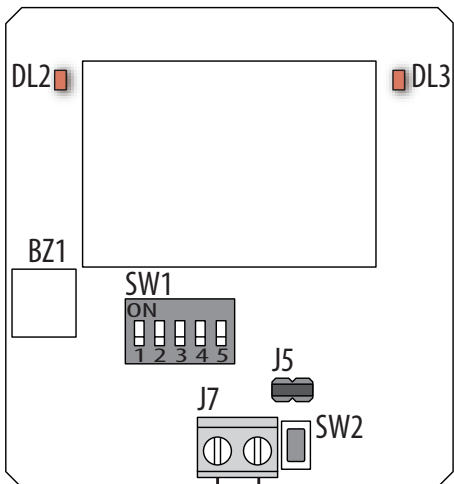

- **0.5 mm²** Sezione MAX dei cavi • MAX section of cables • Section MAX des câbles • MAX Querschnitt der Kabel • Sección MÁX. de los cables • MAX doorsnede kabels
- La linea BUS non ha polarità • The BUS line does not require a matching polarity connection • La ligne BUS n'a pas de polarité • Die BUS Leitung hat keine Polarität • La línea BUS no tiene polaridad • De BUS-lijn heeft geen polariteit

3

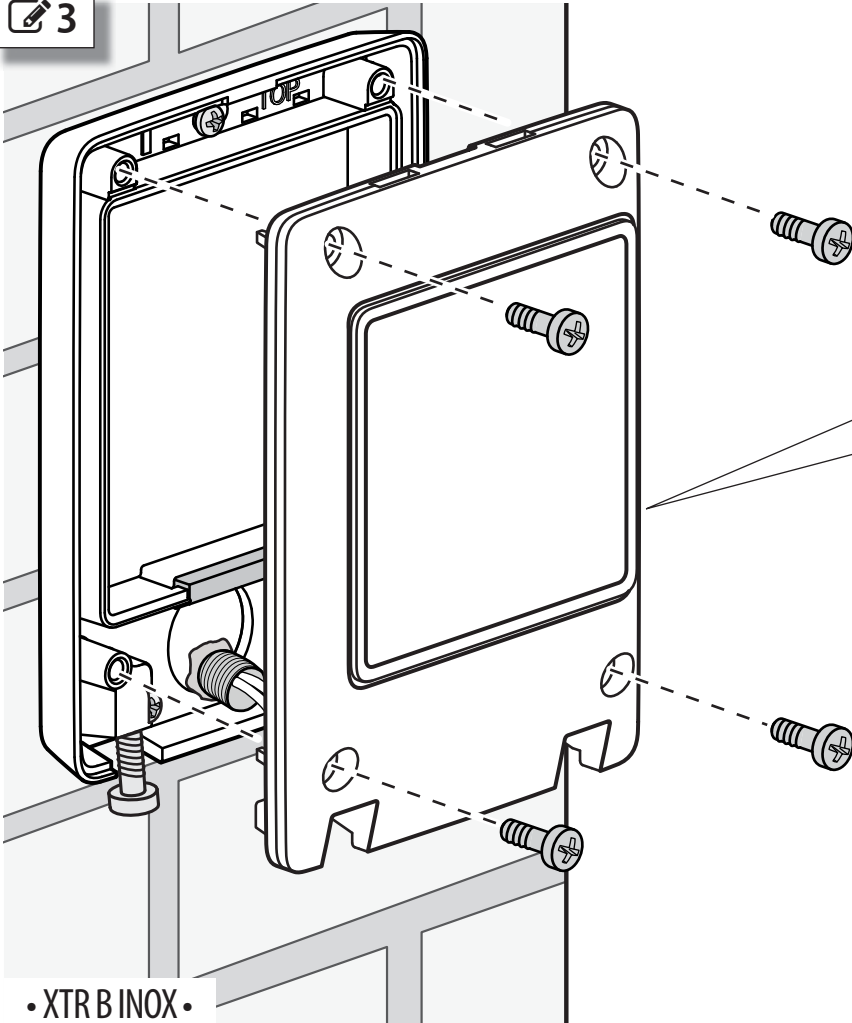

Guarnizione di tenuta IP • IP sealing gasket • Joint d'étanchéité IP • IP Dichtung • Junta de estanqueidad IP • IP-afdichting

• XTR B INOX •

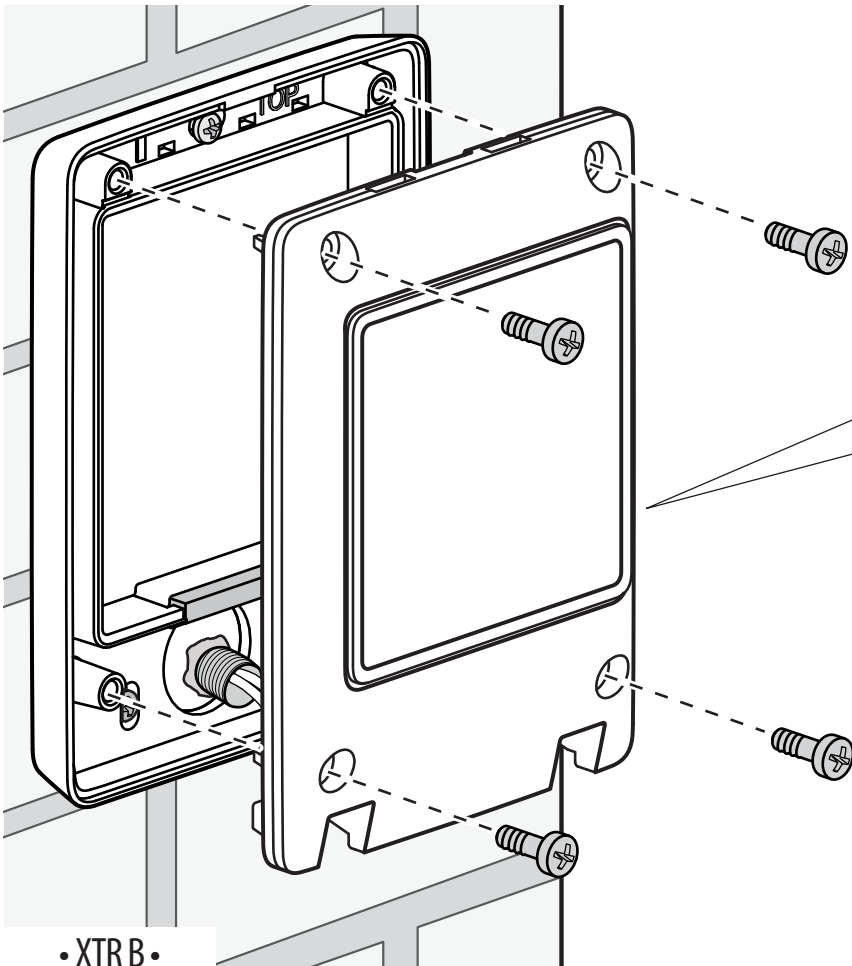

Guarnizione di tenuta IP • IP sealing gasket • Joint d'étanchéité IP • IP Dichtung • Junta de estanqueidad IP • IP-afdichting

• XTR B •

4

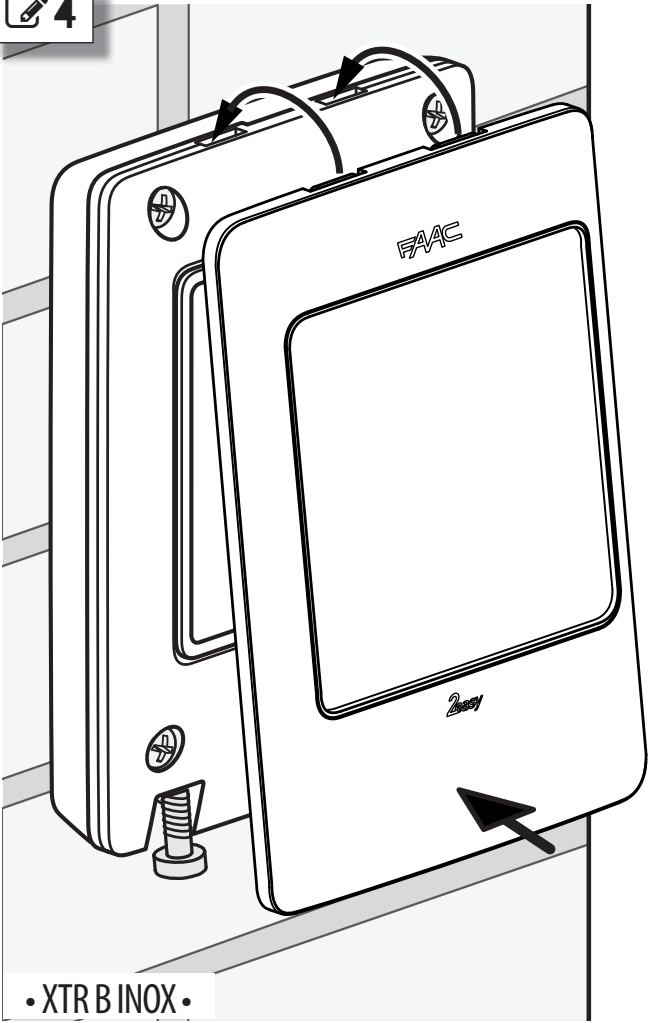

• XTR B INOX •

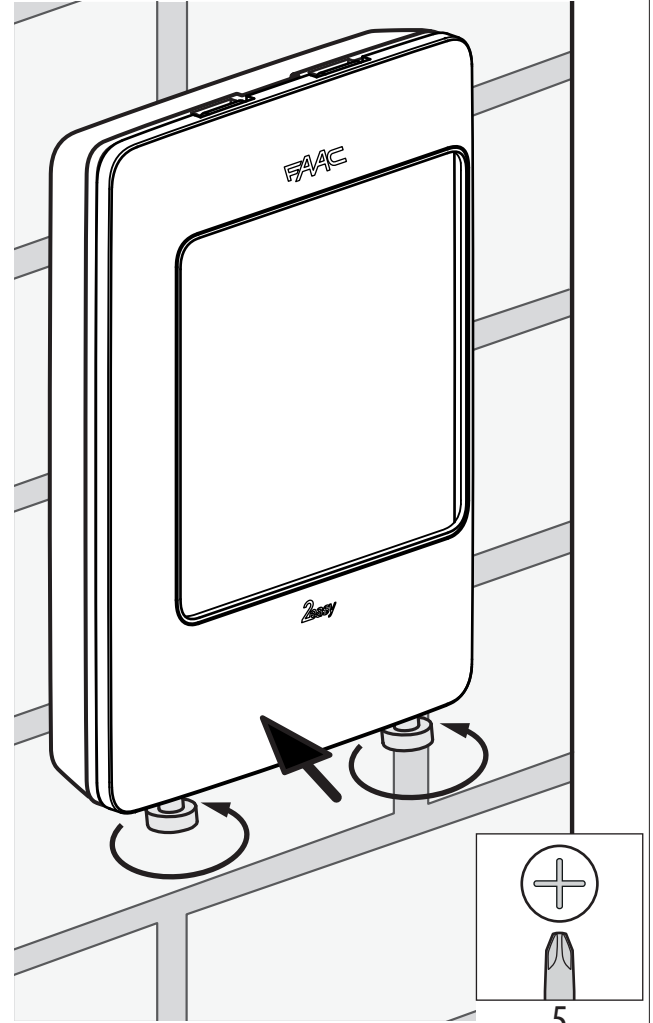

5

5

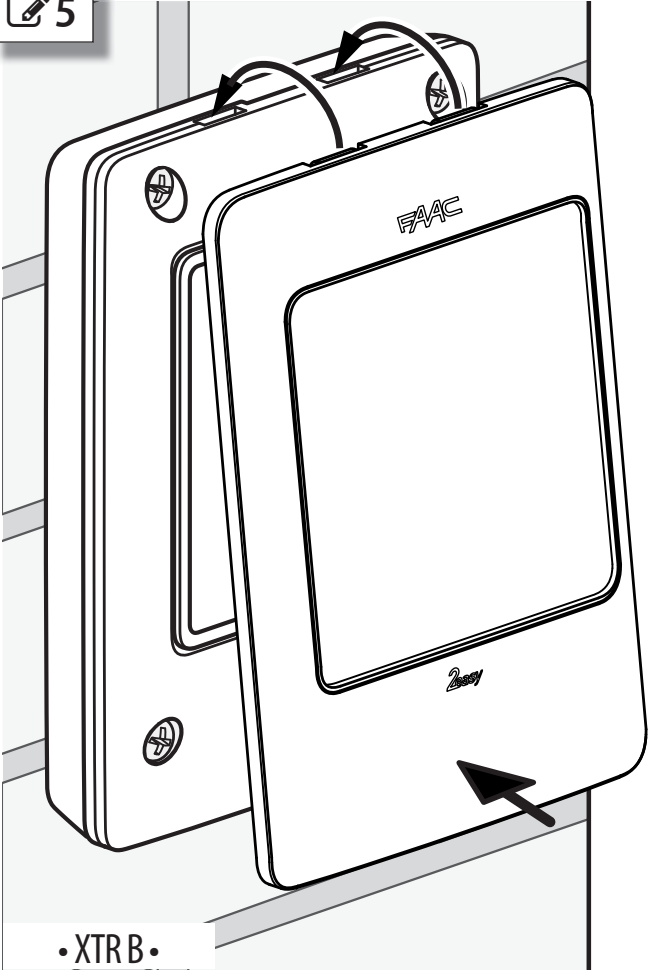

• XTR B •

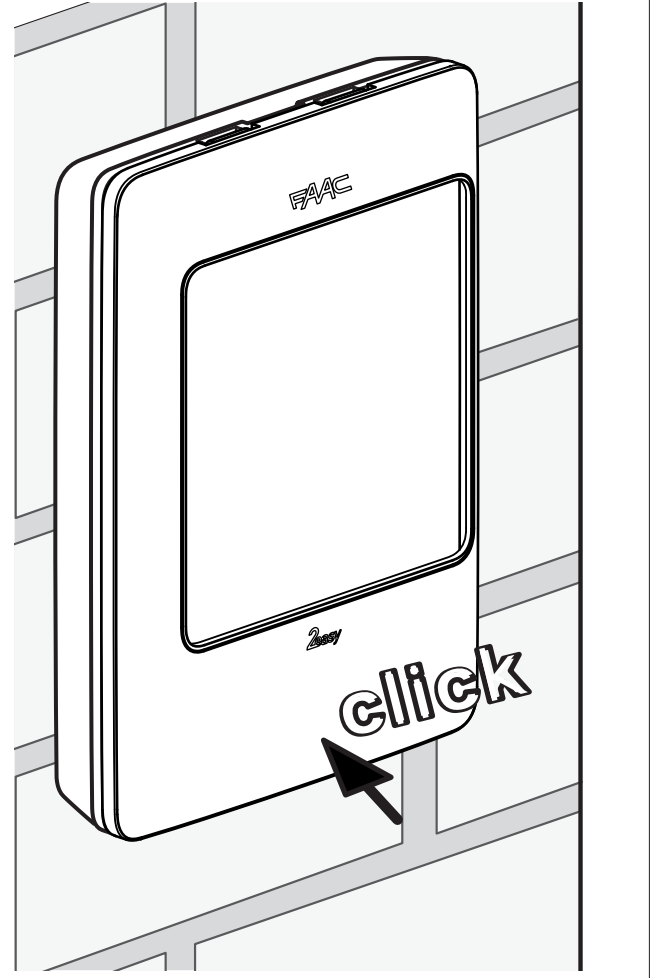

6

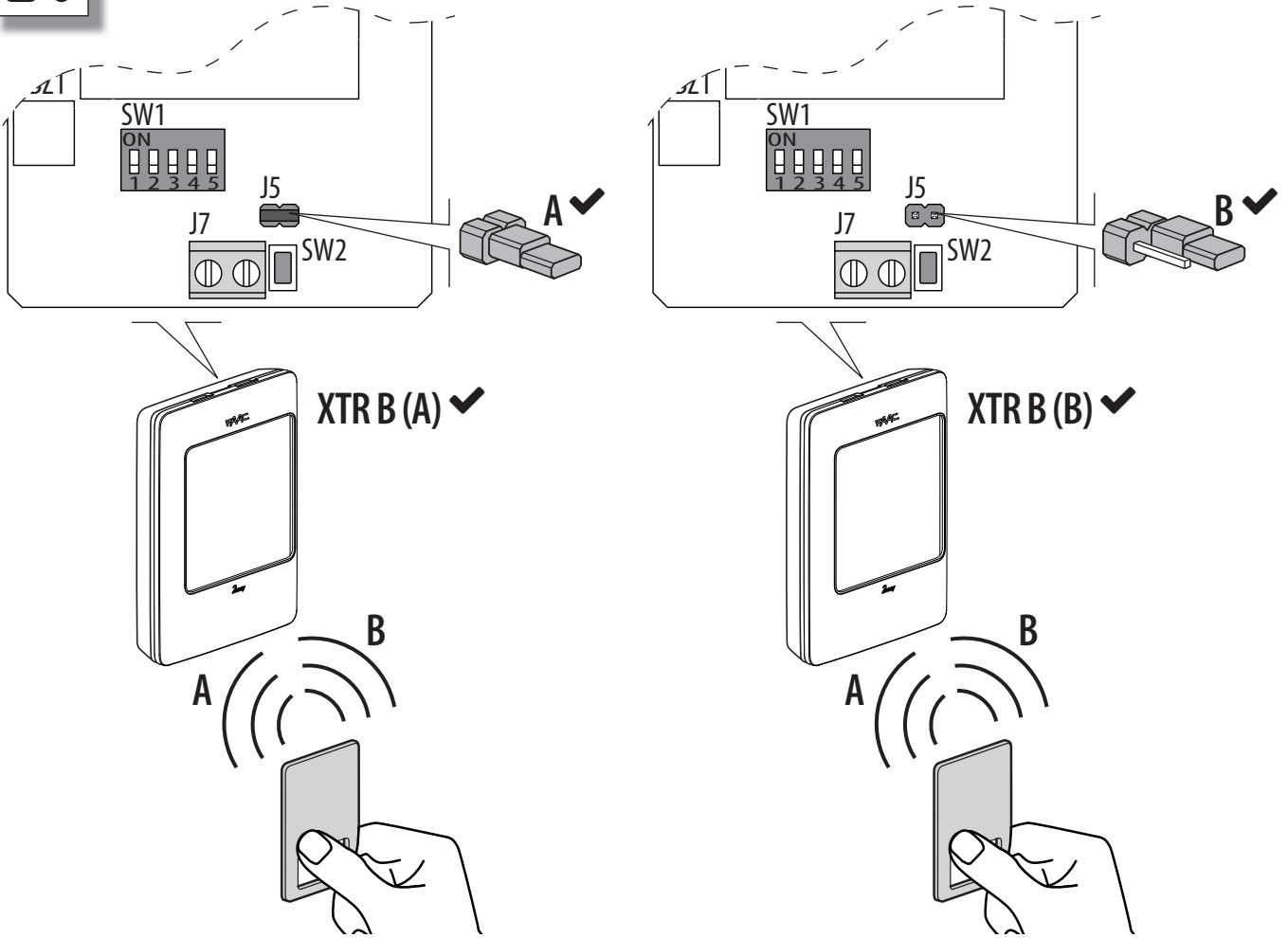

7

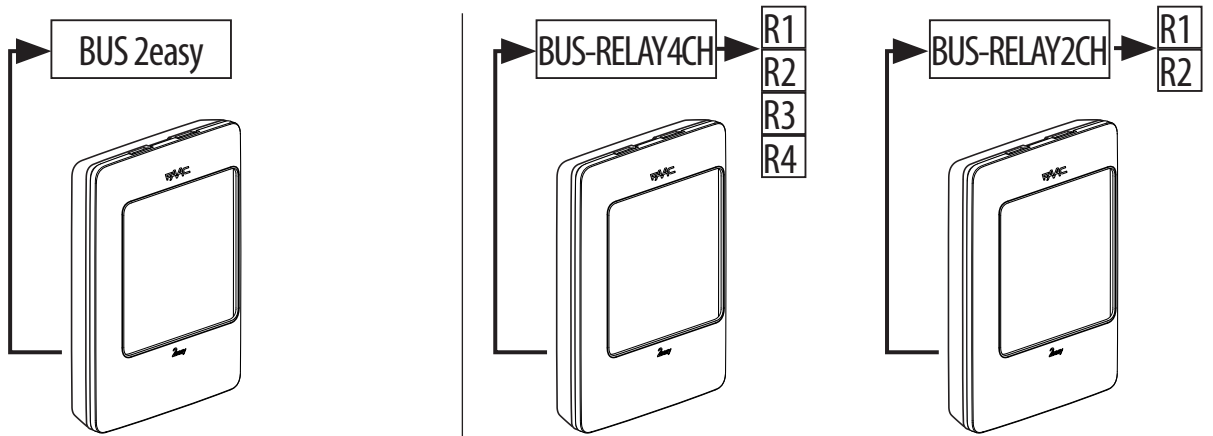

- 1CH max 14 XTR B
- 2CH max 4 XTR B

1CH/2CH max 4 XTR B

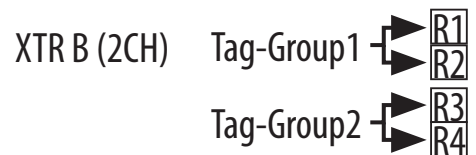
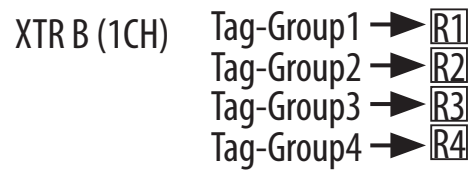

DICHIARAZIONE CE DI CONFORMITÀ

Il Fabbricante

Ragione sociale: FAAC S.p.A. Soc. Unipersonale**Indirizzo:** Via Calari, 10 - 40069 Zola Predosa BOLOGNA - ITALIA

con la presente dichiara sotto la propria esclusiva responsabilità che i seguenti prodotti:

Descrizione: lettore di Tag**Modelli:** XTR B, XTR B INOX

rispettano le seguenti legislazioni comunitarie applicabili:

Direttiva RED 2014/53/EU

Direttiva ROHS 2 2011/65/EU

Inoltre sono state applicate le seguenti norme armonizzate:

EN 60950-1:2006 + A11:2009 + A1:2010 + A12:2011 + A2:2013

EN 62311:2008

EN 301 489-1 V1.9.2 + EN 301 489-3 V1.6.1

EN 302 291-2 V1.1.1

Bologna, 01-01-2017

CEO

**SOMMARIO**

1. XTR B	2
Dati tecnici.....	3
2. AVVERTENZE DI SICUREZZA	4
3. INSTALLAZIONE	4
3.1 Collegamento alla scheda con BUS 2easy	5
Configurare i dip-switch	5
Prima memorizzazione di Tag	6
3.2 Collegamento a un'Interfaccia BUS-RELAY.....	7
Configurare i dip-switch	7
Assegnare i Tag ai Relay	7
Prima memorizzazione di un Gruppo di Tag	8
4. CANCELLARE TUTTI I TAG	9
5. CANCELLARE UN GRUPPO DI TAG	9
6. SOLUZIONE DEI PROBLEMI DI FUNZIONAMENTO	10
7. SOSTITUIRE XTR B	10
8. UTILIZZO	11
Modalità 1CH: 1 comando	11
Modalità 2CH: 2 comandi.....	11
9. AGGIUNTA DI TAG	13
10. MANUTENZIONE	13

1. XTR B

Il lettore di Tag XTR B fa parte della gamma FAAC di dispositivi di comando BUS 2easy. La gamma comprende anche, ad esempio, selettori a chiave e tastiera (vedere Catalogo).

XTR B riconosce esclusivamente i Tag FAAC dedicati (vedere Catalogo). È possibile abilitare un numero illimitato di Tag.

Collegamento. XTR B può essere collegato a:

- Scheda elettronica con BUS 2easy
- Interfaccia BUS-RELAY 2CH
- Interfaccia BUS-RELAY 4CH

All'accensione, XTR B riconosce il tipo di collegamento.

Di seguito indichiamo le schede con BUS 2easy compatibili o meno con XTR B. Alcune schede sono compatibili solo se il firmware è aggiornato alle versioni indicate (FW) o successive (consultare le istruzioni delle schede aggiornate). Le schede con BUS 2easy non elencate sono sempre compatibili.

Schede compatibili [revisione]	FW
E045 [precedente 1L]	1.7
E045 [1L e successive]	3.2
E145 [precedente 1R]	2.0
E145 [1R e successive]	3.2
E124 [tutte]	3.2
E721 [tutte]	2.9
624BLD [tutte]	2.1
E680 [tutte]	2.1
JE275 [tutte]	2.1

Schede non compatibili: E700, E720, E024, E391, E012S, E850.

Funzionamento. Il Tag trasmette il proprio codice quando viene avvicinato al lettore. Quando il lettore riconosce un Tag abilitato, invia il comando sulla linea BUS 2easy.

XTR B funziona nella modalità impostata mediante i dip-switch sul dispositivo. A scelta tra:

- Monocanale (XTR B_1CH) il Tag dispone di 1 solo comando
- Bicanale (XTR B_2CH) il Tag dispone di 2 comandi

Con XTR B_2CH, l'attivazione del primo o del secondo comando, dipende dal modo di utilizzo del Tag sul lettore (vedere § 8).

Il Tag può essere utilizzato per il comando impulsivo o mantenuto.



Questo dispositivo non può essere utilizzato come arresto di emergenza.

Questo dispositivo non può essere utilizzato per il comando mantenuto nel funzionamento a uomo presente.

Comandi. Se XTR B è collegato al BUS 2easy di una scheda, i comandi vengono definiti dai dip-switch sul lettore. Se XTR B è collegato a un'interfaccia BUS-RELAY, le uscite relay devono essere associate ai Tag al momento della memorizzazione.

Prima memorizzazione. Questa procedura è riservata all'installatore e deve essere eseguita per abilitare il primo Tag e memorizzare il suo codice sul lettore. È possibile memorizzare altri Tag prima di concludere la procedura.

Tutti i Tag abilitati in Prima memorizzazione sono Master.

Aggiunta di Tag. Questa procedura consente di abilitare ulteriori Tag, successivamente alla Prima memorizzazione.

Per abilitare l'aggiunta di Tag è necessario avere un Tag Master già memorizzato e trovarsi vicino al lettore (senza doverlo smontare).

I Tag possono essere aggiunti come Master o Slave. Gli Slave non possono essere utilizzati per abilitare l'aggiunta di Tag.

XTRB_A/XTRB_B. Ogni Tag trasmette sempre due codici distinti: A e B. La posizione del jumper sul lettore determina se il lettore riconosce il codice A o il codice B. In questo modo, un Tag può essere abilitato con codice A su un primo impianto e con codice B su un secondo impianto. Per esempio: Tag abilitato con codice A su XTR B dell'ingresso condominiale e con codice B su XTR B di un ingresso privato.

Tipo di collegamento	Modalità (§ Configurazione dei dip-switch)	Nr. di dispositivi di comando collegabili
Scheda con BUS 2easy	1CH 2CH	max 14* max 4*
Interfaccia BUS-RELAY 4CH	1CH 2CH	max 4* max 4*
Interfaccia BUS-RELAY 2CH	1CH 2CH	max 4* max 2*

* Nr. teorico: il reale numero di dispositivi di comando collegabili dipende dall'assorbimento totale di tutti gli accessori presenti e dalla corrente max erogabile dalla scheda.

DATI TECNICI



alimentazione	linea BUS 2easy
consumo MAX	50 mA
grado di protezione	IP 54
temperatura di funzionamento	-20 °C +55 °C
dimensioni di ingombro	100 x 72 x 21 mm
formato dei Tag	ISO15693



Indicazioni nelle istruzioni



 rischio di lesioni personali o di danneggiamenti alle parti

 rischio di folgorazione

§ capitoli/paragrafi: es. § 1 = Cap.1

 figure: es.  1 = Fig.1

 pagine: es.  1 = Pag.1

 tabelle: es.  1 = Tab.1

1CH monocanale ; 2CH bicanale

 indicazione di tempo

 (BIP) Segnalazione acustica

○ Led spento ● Led acceso

* Lampeggio * Lampeggio veloce

2. AVVERTENZE DI SICUREZZA



I materiali dell'imballaggio (plastica, polistirolo, ecc.) non devono essere lasciati alla portata dei bambini in quanto potenziali fonti di pericolo.



Interrompere sempre l'alimentazione elettrica prima di effettuare i collegamenti elettrici.









Al termine dell'utilizzo, gettare gli imballi nei contenitori appropriati in conformità alle norme di smaltimento rifiuti.



I componenti elettronici non devono essere smaltiti con i rifiuti domestici, ma consegnati ai centri autorizzati di smaltimento e riciclaggio, nel rispetto delle Norme vigenti in materia di smaltimento dei materiali.

3. INSTALLAZIONE

1. Predisporre i cavi di collegamento e fissare la base. Rispettare le indicazioni di  1.
2. Collegare ai morsetti BUS 2easy della Scheda o dell'Interfaccia BUS-RELAY. Rispettare le indicazioni di  2.
3. Posizionare il jumper per definire il lettore A o B:
 - J5 chiuso = XTR B_A
 - J5 aperto = XTR B_B
4. Configurare i dip-switch in base al collegamento:
 - Scheda con BUS 2easy: vedere § 3.1
 - Interfaccia BUS-RELAY: vedere § 3.2
5. Alimentare la scheda con BUS 2easy o l'Interfaccia BUS-RELAY:
 - XTR B emette un lampeggio singolo, poi i Led si spengono: XTR B in standby.
6. Eseguire l'iscrizione dei dispositivi BUS 2easy (vedere le istruzioni della scheda o dell'Interfaccia).
7. Effettuare la prima memorizzazione in base al tipo di collegamento:
 - Scheda con BUS 2easy: vedere  6
 - Interfaccia BUS-RELAY: vedere  8
8. Verificare il corretto funzionamento dei Tag, per tutti i comandi abilitati.
9. Fissare il corpo sulla base ( 3) e fissare il coperchio ( 4 -  5).



Le guarnizioni di tenuta IP, nella base e nel corpo, devono essere presenti e integre.

3.1 COLLEGAMENTO ALLA SCHEDA CON BUS 2EASY

CONFIGURARE I DIP-SWITCH

Posizionare i dip-switch (1 o 2) per definire:

- modalità di funzionamento 1CH o 2CH (Dip 5)
- comandi che XTR B invia alla scheda (Dip 1-2-3-4)



Per ogni dispositivo di comando collegato sulla linea BUS 2easy, posizionare i dip-switch in modo che un comando sia utilizzato su un solo dispositivo.



Per aggiungere un XTR B a un impianto già esistente, è necessario conoscere i comandi già utilizzati sugli altri dispositivi BUS 2easy presenti. Vedere le istruzioni dei dispositivi presenti per individuare i comandi già utilizzati. La tabella in fondo

a questo manuale consente di annotare gli ID dei dispositivi installati per eventuali future implementazioni. Eventuali Fotocellule BUS 2easy, o Coste di sicurezza BUS 2easy non interferiscono con i dispositivi di comando, ignorare i loro i dip-switch.

1 Modalità 1CH

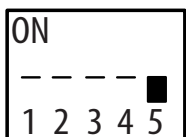

→ Dip 5 = OFF

Dip-switch	comando
1 2 3 4	
0 0 0 0	Open A_1
0 0 0 1	Open A_2
0 0 1 0	Open A_3
0 0 1 1	Open A_4
0 1 0 0	Open A_5
0 1 0 1	Stop
0 1 1 0	Stop NC*_1
0 1 1 1	Stop NC*_2
1 0 0 0	Close
1 0 0 1	Open B_1
1 0 1 0	Open B_2
1 0 1 1	Open B_3
1 1 0 0	Open B_4
1 1 0 1	Open B_5
1 1 1 0	non utilizzato
1 1 1 1	non utilizzato

2 Modalità 2CH

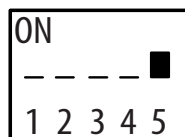

→ Dip 5 = ON

Dip-switch	comando 1	comando 2
1 2 3 4		
0 0 0 0	Open A_1	Open B_1
0 0 0 1	Open A_1	Open B_2
0 0 1 0	Open A_1	Stop
0 0 1 1	Open A_1	Close
0 1 0 0	Open A_2	Open B_1
0 1 0 1	Open A_2	Open B_2
0 1 1 0	Open A_2	Stop
0 1 1 1	Open A_2	Close
1 0 0 0	Open A_3	Open B_3
1 0 0 1	Open A_3	Open B_4
1 0 1 0	Open A_3	StopNC*_1
1 0 1 1	Open A_3	Close
1 1 0 0	Open A_4	Open B_3
1 1 0 1	Open A_4	Open B_4
1 1 1 0	Open A_4	StopNC*_2
1 1 1 1	Open A_4	Close

1 = ON ; 0 = OFF

* Stop NC, genera Stop anche al momento in cui XTR B viene scollegato.

PRIMA MEMORIZZAZIONE DI TAG

XTR B deve essere in standby. La memoria deve essere vuota.

1. Premere e rilasciare il pulsante una volta.
 - Dopo 2 s, XTR B emette 1 BIP e 1 lampeggio singolo.
 - Inizia un lampeggio di 20 s (memorizzazione attiva).
2. Avvicinare il primo Tag.
 - XTR B emette 1 BIP e i Led si accendono 2 s: il Tag è abilitato.
 - Il lampeggio riprende per 10 s (memorizzazione attiva).
3. Ripetere la fase 2 per gli ulteriori Tag Master voluti.
4. Per terminare, lasciar passare 10 s senza avvicinare un nuovo Tag (oppure premere subito il pulsante).
 - I Led si spengono: XTR B in standby.

Errori in memorizzazione	Soluzione
Alla fase 1 XTR B segnala errore e si spegne in standby: il pulsante è stato premuto più di una volta	Rieseguire correttamente
Alla fase 1 XTR B segnala errore e si spegne in standby: la memoria non è vuota	Eseguire di Aggiunta Tag, o Cancellazione Totale
Alla fase 3 XTR B segnala errore, poi i Led si spengono: la memorizzazione del Tag è fallita	Eseguire Aggiunta di Tag

i Segnalazione ERRORE: 5 BIP e 5 lampeggi in rapida sequenza.

PRIMA MEMORIZZAZIONE

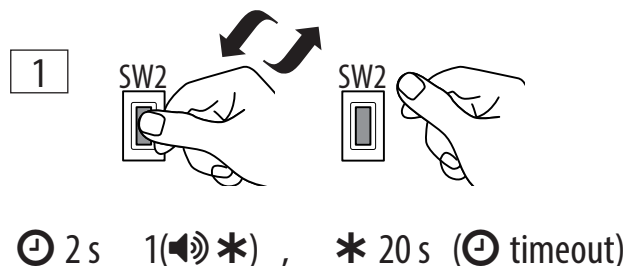

...⌚ 20s MAX



1(🔊)+● 2 s: Tag OK , * 10 s (⌚ timeout)

...⌚ 10s MAX



1(🔊)+● 2 s: Tag OK , * 10 s ⌚ timeout

4 ⌚ timeout senza Tag: ○ FINE

3.2 COLLEGAMENTO A UN'INTERFACCIA BUS-RELAY

CONFIGURARE I DIP-SWITCH

Posizionare i dip-switch (☐ 3) per definire:

- modalità di funzionamento 1CH o 2CH (Dip 5)
- ID identificativo del dispositivo (Dip 1-2)

I Dip 3-4 sono irrilevanti.



Ogni dispositivo di comando collegato sulla linea BUS, deve avere un diverso ID.



Per aggiungere un XTR B a un impianto già esistente, è necessario conoscere gli ID degli altri dispositivi BUS 2easy presenti. Vedere le istruzioni dei dispositivi presenti per individuare gli ID già utilizzati.

La tabella in fondo a questo manuale consente di annotare gli ID dei dispositivi installati per eventuali future implementazioni.

ASSEGNARE I TAG AI RELAY

In modalità monocanale (1CH), ogni Tag abilitato può attivare un solo relay. Il relay viene assegnato in fase di memorizzazione, mediante la scelta di un Gruppo.

In modalità bicanale (2CH), ogni Tag abilitato può attivare 2 relay (non simultaneamente). La coppia di relay viene assegnata in fase di memorizzazione, mediante la scelta di un Gruppo. Il Tag attiva un relay con il comando 1 e l'altro con il comando 2 (vedere § 8).

CORRISPONDENZA GRUPPO/RELAY

Gruppo 1

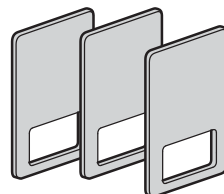

XTR B (1CH) Relay 1

XTR B (2CH)
Comando 1 Relay 1
Comando 2 Relay 2

Gruppo 2

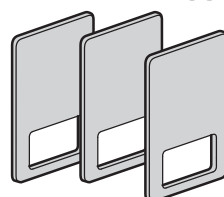

XTR B (1CH) Relay 2

XTR B (2CH)
Comando 1 Relay 3
Comando 2 Relay 4

Gruppo 3

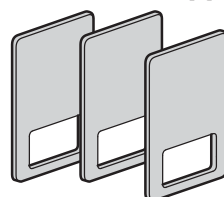

XTR B (1CH) Relay 3

Gruppo 4

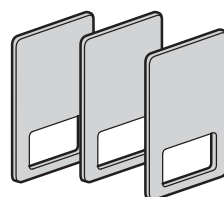

XTR B (1CH) Relay 4

☐ 3 ID in Modalità 1CH o 2CH

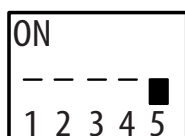

→ Dip 5 = OFF
1CH

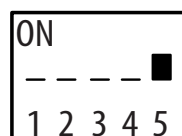

→ Dip 5 = ON
2CH

Dip-switch 1 2 3 4	ID	Gruppi disponibili in modalità 1CH	Gruppi disponibili in modalità 2CH
0 0 x x	ID1	1, 2, 3, 4	1, 2
0 1 x x	ID2	1, 2, 3, 4	1, 2
1 0 x x	ID3	1, 2, 3, 4	1
1 1 x x	ID4	1, 2	1

1 = ON ; 0 = OFF ; x = irrilevante

PRIMA MEMORIZZAZIONE DI UN GRUPPO DI TAG

XTR B deve essere in standby. La memoria del Gruppo scelto deve essere vuota.

1. Scegliere il Gruppo: premere il pulsante un numero di volte pari al numero del Gruppo (es.: Gruppo3, premere 3 volte).
 - Dopo 2 s, XTR B emette un numero di BIP e lampeggi pari al numero del Gruppo.
 - Inizia un lampeggio di 20 s (memorizzazione attiva).
2. Avvicinare il Tag.
 - XTR B emette un numero di BIP pari al numero del Gruppo e i Led si accendono 2 s: il Tag è abilitato.
 - Il lampeggio riprende per 10 s (memorizzazione attiva).
3. Ripetere la fase 2 per gli ulteriori Tag Master del Gruppo voluti.
 - XTR B emette un BIP e i Led si accendono 2 s dopo ogni ulteriore Tag abilitato.
4. Per terminare, lasciar passare 10 s senza avvicinare un nuovo Tag (oppure premere subito il pulsante).
 - I Led si spengono: XTR B in standby.

Per abilitare uno o più Tag di un altro Gruppo, ripetere la procedura. Alla fase 1 assegnare un Gruppo disponibile.

Errori in memorizzazione	Soluzione
In fase1 XTR B segnala errore poi i Led si spengono: Gruppo non disponibile	Rieseguire correttamente
Alla fase 1 XTR B dopo i BIP pari al numero del Gruppo, la memorizzazione non è attiva (Led accesi, NO lampeggio di 20 s): il Gruppo è già in memoria	Eseguiere Aggiunta di Tag del gruppo
In fase3 XTR B segnala errore poi i Led si spengono: memorizzazione del Tag fallita	Eseguiere Aggiunta di Tag del gruppo

i Segnalazione ERRORE: 5 BIP e 5 lampeggi in rapida sequenza.

PRIMA MEMORIZZAZIONE GRUPPO di Tag

1 N volte (N = numero Gruppo)

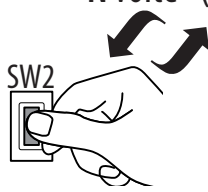
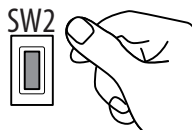
⌚ 2 s N (🔊) * , * 20 s (⌚ timeout)

... ⌚ 20s MAX

2 Primo Tag Master del Gruppo



N (🔊) + ● 2 s: Tag OK , * 10 s (⌚ timeout)

... ⌚ 10s MAX

3 Ulteriore Tag Master del Gruppo



🔊 + ● 2 s: Tag OK , * 10 s ⌚ timeout

4 ⌚ timeout senza Tag: ○ FINE

4. CANCELLARE TUTTI I TAG



Questa procedura elimina dalla memoria tutti i Tag in maniera irreversibile.

XTR B deve essere in standby.

1. Premere e tenere premuto il pulsante per lo svolgimento di tutta la sequenza:

- Dopo 2 s, XTR B emette 1 BIP e inizia un lampeggio di 10 s, poi aumenta la frequenza del lampeggio ancora per 10 s, infine XTR B emette 1 BIP e i Led si accendono 1 s: i Tag sono cancellati.
- I Led si spengono: XTR B in standby.

2. Lasciare il pulsante.

Per interrompere la cancellazione, lasciare il pulsante prima del Bip alla fase 1. I led si spengono: XTR B in standby.

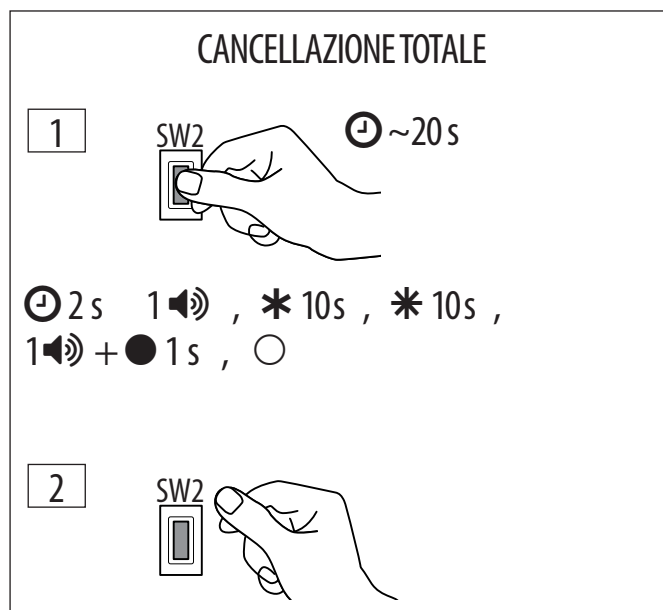

5. CANCELLARE UN GRUPPO DI TAG



Questa procedura elimina tutti i Tag del Gruppo in maniera irreversibile. La procedura è attiva solo se XTR B è collegato a un'Interfaccia BUS-RELAY. Negli altri casi, eseguire la cancellazione totale.

XTR B deve essere in standby.

1. Selezionare il Gruppo da cancellare: premere il pulsante un numero di volte pari al numero del Gruppo (es.: Gruppo3, premere 3 volte).

- Dopo 2 s, XTR B emette un numero di BIP e lampeggi pari al numero del Gruppo. Poi i Led si accendono fissi.

2. Premere e tenere premuto il pulsante per lo svolgimento di tutta la sequenza:

- XTR B emette 1 BIP e inizia un lampeggio di 10 s, poi aumenta la frequenza del lampeggio ancora per 10 s, infine XTR B emette 1 BIP e i Led si accendono 1 s: il Gruppo è cancellato.
- I Led si spengono: XTR B in standby.

3. Lasciare il pulsante.

Per interrompere la cancellazione, lasciare il pulsante prima del Bip alla fase 2. I led si spengono: XTR B in standby.

Nota: Se alla fase 1, XTR B segnala errore, poi i Led si spengono, eseguire la cancellazione totale.

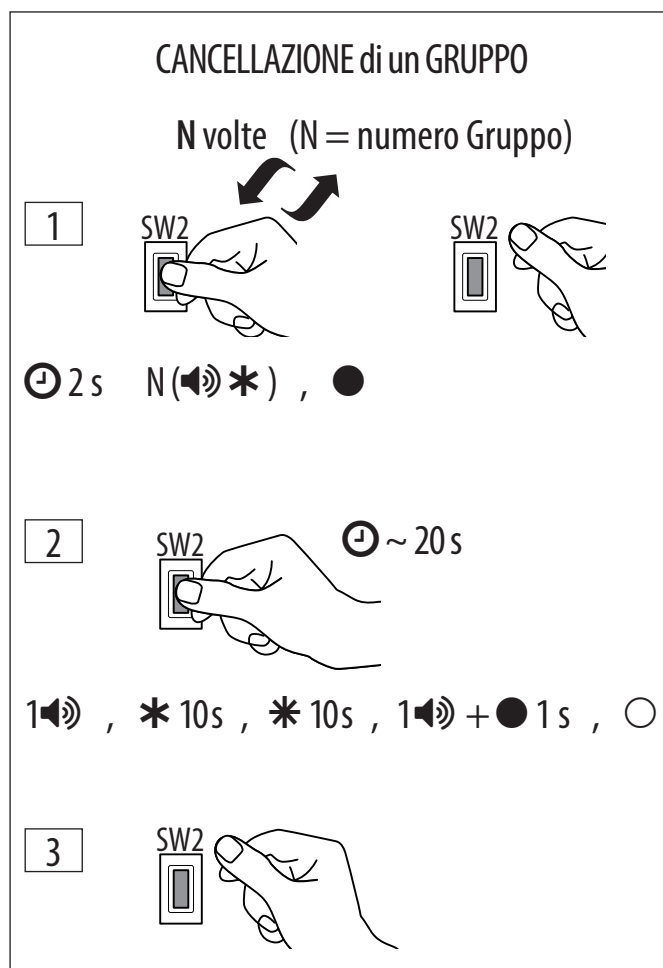

6. SOLUZIONE DEI PROBLEMI DI FUNZIONAMENTO

Segnalazione	Spiegazione	Azione necessaria
All'accensione i Led restano spenti.	Mancanza di alimentazione o XTR B non funzionante.	Verificare collegamento e presenza di alimentazione. Se non ci sono errori, sostituire XTR B.
All'accensione i Led lampeggiano continuamente.	Errore di collegamento.	Verificare il collegamento.
All'accensione XTR B segnala errore.	Dati in memoria corrotti.	Effettuare la Cancellazione totale e la Prima memorizzazione.
Un Tag avvicinato a XTR B non attiva il comando.	Mancanza di alimentazione o XTR B non funzionante. Il Tag non è abilitato.	Verificare collegamento e presenza di alimentazione. Se non ci sono errori, eseguire l'Aggiunta di Tag.
Un Tag abilitato avvicinato a XTR B non attiva il comando, i Led lampeggiano continuamente.	Errore nella configurazione dei DIP.	Verificare la configurazione dei DIP di tutti i dispositivi di comando BUS 2easy collegati per eliminare i conflitti sugli indirizzi BUS 2easy.

7. SOSTITUIRE XTR B

In caso di sostituzione, è possibile evitare di dover ripetere la memorizzazione di tutti i Tag già abilitati. È necessario avere un Tag Master memorizzato sul precedente XTR B.

Nuovo XTR B collegato alla scheda BUS 2easy

1. Premere e rilasciare il pulsante una volta.
 - Dopo 2 s, XTR B emette 1 BIP e 1 lampeggio singolo. Poi inizia un lampeggio di 20 s.
2. Premere e rilasciare il pulsante.
 - XTR B emette 1 BIP e la frequenza del lampeggio aumenta.
3. Entro 10 s, avvicinare un Tag Master memorizzato sul precedente XTR B.
 - XTR B emette 1 BIP e i Led si accendono 2 s.
4. Premere il pulsante per terminare. I led si spengono: XTR B in standby.

Nuovo XTR B collegato all'Interfaccia BUS-RELAY

1. Scegliere il Gruppo: premere il pulsante un numero di volte pari al numero del Gruppo (es.: Gruppo3, premere 3 volte).
 - Dopo 2 s, XTR B emette un numero di BIP e lampeggi pari al numero del Gruppo. Poi inizia un lampeggio di 20 s.
2. Premere e rilasciare il pulsante.
 - XTR B emette 1 BIP e la frequenza del lampeggio aumenta.
3. Entro 10 s, avvicinare un Tag Master memorizzato sul precedente XTR B.
 - XTR B emette un numero di BIP e lampeggi pari al numero del Gruppo e i Led si accendono 2 s, poi riprende il lampeggio.
4. Premere il pulsante per terminare. I led si spengono: XTR B in standby.



Ripetere per tutti i Gruppi di Tag presenti.

8. UTILIZZO

MODALITÀ 1CH: 1 COMANDO

1. Avvicinare il Tag al lettore in standby:
 - XTR B emette 1 BIP e i Led si accendono fissi
2. Dare un comando impulsivo o mantenuto.
 - A. Comando impulsivo: allontanare subito il Tag.
 - B. Comando mantenuto: allontanare il Tag solo

quando si vuole fermare il comando.
Quando si allontana il Tag, i Led si spengono.

Comando impulsivo in modalità Monocanale

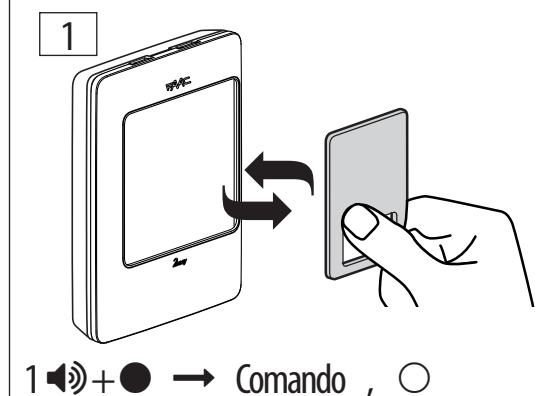

Comando mantenuto in modalità Monocanale

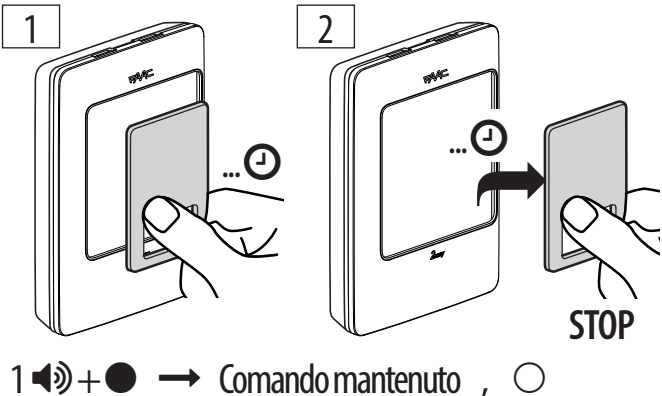

MODALITÀ 2CH: 2 COMANDI

Comando 1 impulsivo

1. Avvicinare il Tag al lettore in standby:
 - XTR B emette 1 BIP, i Led si accendono fissi
2. Entro 2 s, allontanare il Tag.
 - Si attiva il comando, i Led si spengono.

Comando 2 impulsivo

1. Avvicinare il Tag al lettore in standby e non allontanarlo:
 - XTR B emette 1 BIP, i Led si accendono fissi
 - dopo 2 s, XTR B emette 2 BIP e 2 lampeggi
2. Entro 2 s, allontanare il Tag.
 - Si attiva il comando, i Led si spengono.

Comando 1 impulsivo

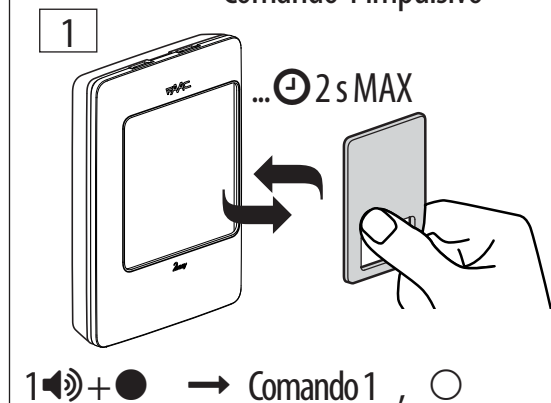

Comando 2 impulsivo

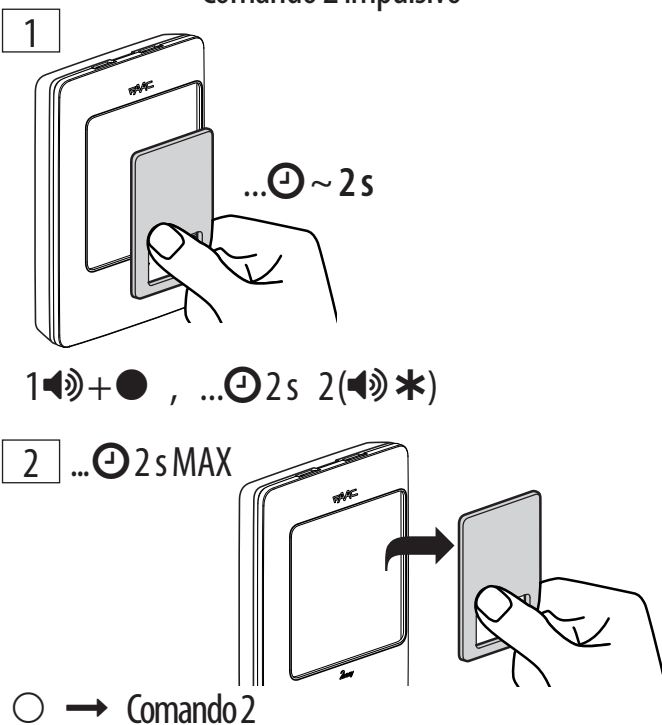

Comando 1 mantenuto

1. Avvicinare il Tag al lettore in standby e non allontanarlo:
 - XTR B emette 1 BIP e i Led si accendono fissi
 - dopo 2 s, XTR B emette 2 BIP e 2 lampeggi
 - dopo 2 s, XTR B emette 3 BIP e 3 lampeggi poi i Led si accendono fissi
 - dopo 3 s, si attiva il comando mantenuto
2. Allontanare il Tag quando si vuole fermare il comando, i Led si spengono.

Comando 2 mantenuto

1. Avvicinare il Tag al lettore in standby e non allontanarlo:
 - XTR B emette 1 BIP e i Led si accendono fissi
 - dopo 2 s, XTR B emette 2 BIP e 2 lampeggi
 - dopo 2 s, XTR B emette 3 BIP e 3 lampeggi poi i Led si accendono fissi
2. Allontanare il Tag entro 2 s e riavvicinarlo entro 5 s:
 - XTR B emette 1 lampeggio e si attiva il comando mantenuto
3. Allontanare il Tag quando si vuole fermare il comando, i Led si spengono.

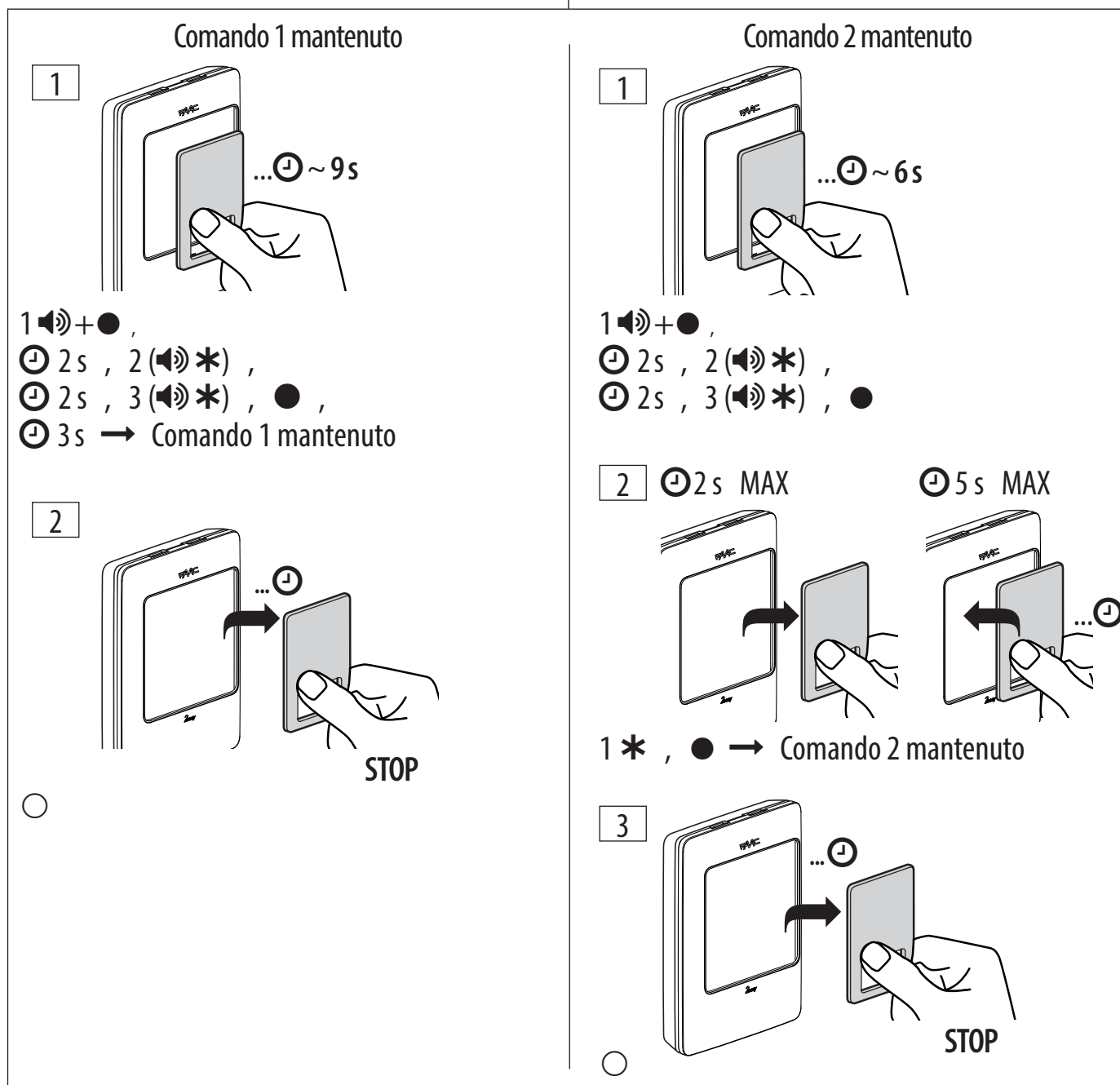

9. AGGIUNTA DI TAG

È necessario avere un Tag Master già memorizzato e trovarsi vicino a XTR B (senza doverlo smontare).

i Se XTR B è collegato a un'Interfaccia BUS-RELAY, utilizzare un Tag Master del Gruppo desiderato.

XTR B deve essere in standby.

1. Avvicinare un Tag NON memorizzato e attendere circa 5 s.
 - XTR B emette 2 BIP e 2 lampeggi, poi i Led si accendono fissi.
2. Allontanare il Tag.
3. Entro 10 s, avvicinare il Tag Master già memorizzato.
 - I Led sono ancora accesi fissi, XTR B emette 1 BIP.
4. Scegliere se aggiungere dei Master o degli Slave:

allontanare il Tag Master entro 5 s: verranno aggiunti dei MASTER	attendere finché XTR B emette 2 BIP, poi allontanare il Tag Master: verranno aggiunti degli SLAVE
---	---

 - Inizia un lampeggio di 10 s (memorizzazione attiva).
5. Avvicinare i Tag da aggiungere, in sequenza entro 10 s uno dopo l'altro. Per ogni Tag aggiunto, XTR B emette 1 BIP e i Led si accendono 1 s.
6. Per terminare, lasciar passare 10 s senza avvicinare un nuovo Tag.
 - I Led si spengono: XTR B in standby.

10. MANUTENZIONE

Pulire solo le superfici esterne con un panno morbido. Non utilizzare detergenti né oli.

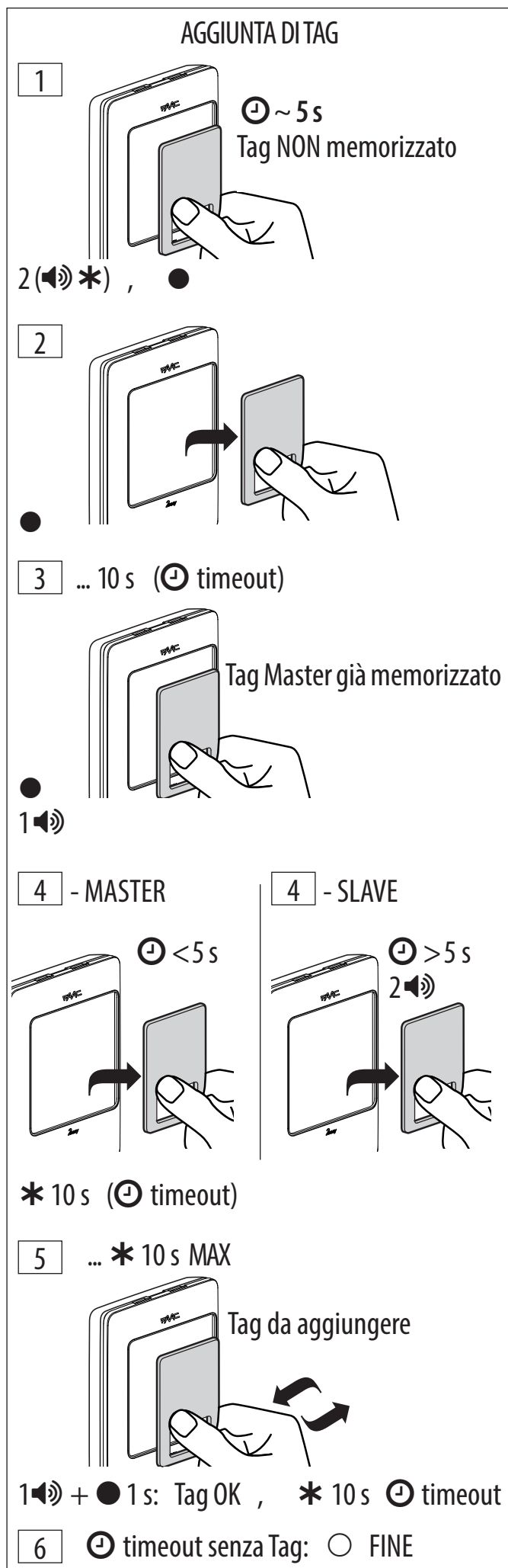

CE DECLARATION OF CONFORMITY

The Manufacturer

Company name: FAAC S.p.A. Soc. Unipersonale

Address: Via Calari, 10 - 40069 Zola Predosa BOLOGNA - ITALY

hereby declares on his sole responsibility that the following products:

Description: Tag reader

Models: XTR B, XTR B INOX

comply with the following applicable EU legislations:

RED Directive 2014/53/EU

ROHS 2 Directive 2011/65/EU

Furthermore, the following harmonised standards have been applied:

EN 60950-1:2006 + A11:2009 + A1:2010 + A12:2011 + A2:2013

EN 62311:2008

EN 301 489-1 V1.9.2 + EN 301 489-3 V1.6.1

EN 302 291-2 V1.1.1

Bologna, 01-01-2017

CEO

CONTENTS

1. XTR B	2
Technical data	3
2. SAFETY INFORMATION	4
3. INSTALLATION	4
3.1 Connecting to the board with BUS 2easy	5
Configuring the dip-switches	5
First storage of Tags	6
3.2 Connecting to a BUS-RELAY interface	7
Configuring the dip-switches	7
Assigning the Tags to the Relays	7
First storage of a Tag-Group	8
4. DELETING ALL TAGS	9
5. DELETING A TAG GROUP	9
6. TROUBLESHOOTING	10
7. REPLACING THE XTR B	10
8. USAGE	11
1CH mode: 1 command	11
2CH mode: 2 commands	11
9. ADDING TAGS	13
10. MAINTENANCE	13

1. XTR B

The XTR B Tag reader is included in the range of BUS 2easy control devices. The range also includes, for example, key operated switches and key pads (see catalogue).

The XTR B only recognises dedicated FAAC Tags (see catalogue). A limited number of Tags can be enabled.

Connection. The XTR B can be connected to:

- Electronic board with BUS 2easy
- BUS-RELAY 2CH interface
- BUS-RELAY 4CH interface

When the XTR B is switched on, it automatically recognises the type of connection.

The boards with BUS 2easy that are compatible or incompatible with the XTR B are indicated below. Some boards are compatible only if the firmware has been updated to the versions indicated (FW) or later (refer to the instructions of the updated boards) The boards with BUS 2easy that are not listed are always compatible.

Compatible boards [revision]	FW
E045 [previous to 1L]	1.7
E045 [1L and later]	3.2
E145 [previous to 1R]	2.0
E145 [1R and later]	3.2
E124 [all]	3.2
E721 [all]	2.9
624BLD [all]	2.1
E680 [all]	2.1
JE275 [all]	2.1

Incompatible boards: E700, E720, E024, E391, E012S, E850.

Operation. The Tag transmits its code when brought close to the reader. When the reader recognises an enabled Tag, it transmits the command via the BUS 2easy line.

The XTR B works in the mode set via the dip-switches on the device. The choice is between:

- Single channel (XTR B_1CH) the Tag has only 1 command
- Two-channel (XTR B_2CH) the Tag has 2 commands

With the XTR B_2CH, the activation of the first or second command depends on the mode in which the Tag is used on the reader (see § 8).

The Tag can be used for an impulse command or a maintained action command.



This device cannot be used as an emergency stop.

This device cannot be used as the maintained command in the dead-man mode of operation.

Commands. If the XTR B is connected to the BUS 2easy of a board, the commands are defined by the dip-switches on the reader. If the XTR B is connected to a BUS-RELAY interface, the relay outputs must be associated with the Tags at the time they are stored.

First storage procedure. This procedure is restricted to the installer and must be carried out in order to enable the first Tag and to store its code on the reader. Other Tags can be stored before finishing the procedure.

All Tags enabled during the First storage procedure are Master tags.

Add Tags. This procedure allows additional Tags to be enabled subsequently to the first storage procedure.

In order to add additional Tags, you must have a Master Tag that has already been stored and be close to the reader (without having to open it).

Tags can be added as either Master or Slave tags.

Slave tags cannot be used to enable the addition of Tags.

XTR B_A/XTR B_B. Each tag always transmits two distinct codes: A and B. The position of the jumper on the reader determines whether the reader recognises code A or code B. In this way, a Tag can be enabled with code A on one system and code B on another system. For example: A Tag enabled with code A on the XTR B of a condominium entrance and with code B on the XTR B of a private entrance.

Connection type	Mode (§ Dip-switch configuration)	No. of control devices that can be connected	
Board with BUS 2easy	1CH 2CH	max 14* max 4*	* Theoretical no.: The actual number of control devices that can be connected depends on the total absorbed power of all the accessories and the maximum current that can be supplied by the board.
BUS-RELAY 4CH interface	1CH 2CH	max 4* max 4*	
BUS-RELAY 2CH interface	1CH 2CH	max 4* max 2*	

TECHNICAL DATA

power supply	BUS 2easy line
MAX power consumption	50 mA
ingress protection	IP 54
operating temperature	-20°C +55°C
dimensions	100 x 72 x 21 mm
Tag format	ISO15693

Symbols used in the instructions



Risk of personal injury or damage to components



electrocution hazard

§ chapter/section: e.g. § 1 = Chap.1



figure: e.g.  1 = Fig.1





page: e.g.  1 = Page 1



table: e.g.  1 = Tab.1

1CH single channel ; 2CH two-channel



time indicator



(BEEP) Audible signal



Led off



Led on



Flashing



Fast flashing

2. SAFETY INFORMATION



The packaging materials (plastic, polystyrene, etc.) must not be left within reach of children as they are potential sources of danger.



Always switch off the electricity supply before making electrical connections.



When you have finished with them, dispose of the packaging in the appropriate containers, as per applicable waste disposal regulations.

The electronic components must not be disposed of in landfill, but should be taken to an authorised disposal and recycling centre, in compliance with applicable waste disposal legislation.

3. INSTALLATION

1. Prepare the connecting cables and install the base. Follow the instructions in 1.
2. Connect to the BUS 2easy terminals on the board or the BUS-RELAY interface. Follow the instructions in 2.
3. Position the jumper to specify reader A or B:
 - J5 closed = XTR B_A
 - J5 open = XTR B_B
4. Configure the dip-switches according to the connection:
 - Board with BUS 2easy: see § 3.1
 - BUS-RELAY interface: see § 3.2
5. Switch power on to the electronic board with BUS 2easy or the BUS-RELAY interface.
 - The XTR B flashes once, then the LEDs turn off: XTR B in standby.
6. Register the BUS 2easy devices (see board or interface instructions).
7. Carry out the first storage procedure according to the type of connection:
 - Board with BUS 2easy: see 6
 - BUS-RELAY interface: see 8
8. Make sure that all tags are working correctly for all enabled commands.
9. Fasten the body to the base (3) and put the cover on (4 - 5).



The IP sealing gaskets in the base and in the body must be fitted and intact.

3.1 CONNECTING TO THE BOARD WITH BUS 2EASY

CONFIGURING THE DIP-SWITCHES

Position the dip-switches (☐ 1 or ☐ 2) in order to specify:

- 1CH or 2CH mode of operation (Dip-switch 5)
- the commands that the XTR B transmits to the board (Dip-switches 1-2-3-4)



For each control device connected to the BUS 2easy line, position the dip-switches so that a command is used only on one device.



In order to add an XTR B to an existing system you must know which commands are already used on the other BUS 2easy devices that are present. See the instructions for the devices that are already installed in

order to identify which commands are already used. For future reference, you can make a note of the IDs of the installed devices in the table at the end of this manual. Any BUS 2easy photocells or BUS 2easy safety edges do not interfere with the control devices. Their dip-switches can be ignored.

☐ 1 1CH mode

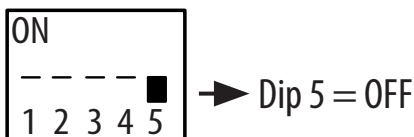

Dip-switch	command
1 2 3 4	
0 0 0 0	Open A_1
0 0 0 1	Open A_2
0 0 1 0	Open A_3
0 0 1 1	Open A_4
0 1 0 0	Open A_5
0 1 0 1	Stop
0 1 1 0	Stop NC*_1
0 1 1 1	Stop NC*_2
1 0 0 0	Close
1 0 0 1	Open B_1
1 0 1 0	Open B_2
1 0 1 1	Open B_3
1 1 0 0	Open B_4
1 1 0 1	Open B_5
1 1 1 0	not used
1 1 1 1	not used

☐ 2 2CH mode

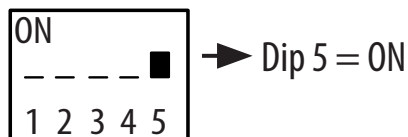

Dip-switch	Command 1	Command 2
1 2 3 4		
0 0 0 0	Open A_1	Open B_1
0 0 0 1	Open A_1	Open B_2
0 0 1 0	Open A_1	Stop
0 0 1 1	Open A_1	Close
0 1 0 0	Open A_2	Open B_1
0 1 0 1	Open A_2	Open B_2
0 1 1 0	Open A_2	Stop
0 1 1 1	Open A_2	Close
1 0 0 0	Open A_3	Open B_3
1 0 0 1	Open A_3	Open B_4
1 0 1 0	Open A_3	StopNC*_1
1 0 1 1	Open A_3	Close
1 1 0 0	Open A_4	Open B_3
1 1 0 1	Open A_4	Open B_4
1 1 1 0	Open A_4	StopNC*_2
1 1 1 1	Open A_4	Close

1 = ON ; 0 = OFF

* Stop NC, also generates a Stop when the XTR B is disconnected.

FIRST STORAGE OF TAGS

The XTR B must be in standby. The memory must be empty.

1. Press and release the button once.
 - After 2 s, the XTR B will BEEP once and flash once.
 - It will flash for 20 s (storing enabled).
2. Bring the first Tag up to the reader.
 - The XTR B will BEEP once and the LEDs will come on for 2 s: the Tag is enabled.
 - Flashing will resume for 10 s (storing enabled).
3. Repeat step 2 for any additional Master Tags required.
4. To finish, let 10 s pass without bringing any new Tags up to the reader (or press the button immediately).
 - The LEDs turn off: XTR B in standby.

Errors during storage process	Solution
During step 1, the XTR B signals an error and turns off in standby: the button has been pressed more than once	Repeat the process correctly
During step 1, the XTR B signals an error and turns off in standby: the memory is not empty	Carry out the "Add Tag" or "Total Deletion" process
During step 3, the XTR B signals an error, then the LEDs turn off: the Tag has not been stored	Carry out the "Add Tag" process

i ERROR warning: Five BEEPS and 5 flashes in quick succession.

FIRST STORAGE PROCEDURE

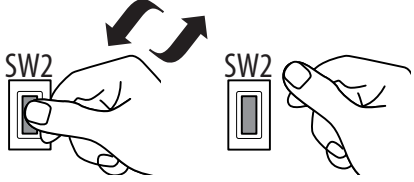
1 

⌚ 2 s 1(🔊)* , * 20 s (⌚ timeout)

... ⌚ 20s MAX

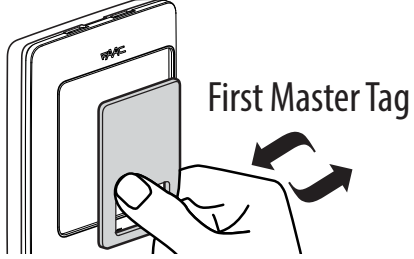
2 

1(🔊)+●2 s: Tag OK , * 10 s (⌚ timeout)

... ⌚ 10s MAX

3 

1(🔊)+●2 s: Tag OK , * 10 s ⌚ timeout

4 ⌚ timeout without Tag: ○ END

3.2 CONNECTING TO A BUS-RELAY INTERFACE

CONFIGURING THE DIP-SWITCHES

Position the dip-switches (☒ 3) in order to specify:

- 1CH or 2CH mode of operation (Dip-switch 5)
- ID device identifier (Dip-switches 1-2)

Dip-switches 3-4 are irrelevant.



Each control device connected to the BUS line must have a different ID.



In order to add an XTR B to an existing system you must know the IDs of the other BUS 2easy devices that are present. See the instructions for the devices already installed in order to identify the IDs that have already been used.

For future reference, you can make a note of the IDs of the installed devices in the table at the end of this manual.

ASSIGNING THE TAGS TO THE RELAYS

In single channel mode (1CH), each enabled Tag can activate only one relay. The relay is assigned during the storage phase by selecting a Group.

In two channel mode (2CH), each enabled Tag can activate 2 relays (not simultaneously). The pair of relays is assigned during the storage phase by selecting a Group. The Tag activates one relay with command 1 and the other with command 2 (see § 8).

CORRESPONDENCE BETWEEN GROUP/RELAY

Group 1

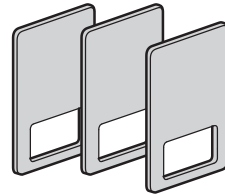

XTR B (1CH) Relay 1

XTR B (2CH)
Command 1 Relay 1
Command 2 Relay 2

Group 2

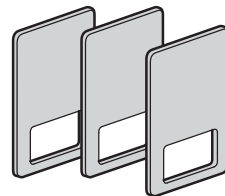

XTR B (1CH) Relay 2

XTR B (2CH)
Command 1 Relay 3
Command 2 Relay 4

Group 3

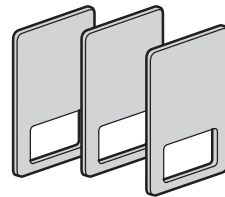

XTR B (1CH) Relay 3

Group 4

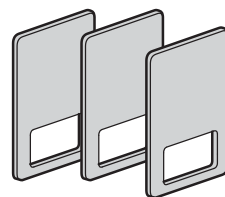

XTR B (1CH) Relay 4

☒ 3 ID in 1CH or 2CH mode

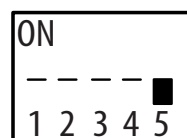

→ Dip 5 = OFF
1CH

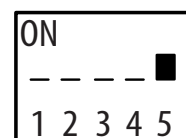

→ Dip 5 = ON
2CH

Dip-switch 1 2 3 4	ID	Groups available in 1CH mode	Groups available in 2CH mode
0 0 x x	ID1	1, 2, 3, 4	1, 2
0 1 x x	ID2	1, 2, 3, 4	1, 2
1 0 x x	ID3	1, 2, 3, 4	1
1 1 x x	ID4	1, 2	1

1 = ON ; 0 = OFF ; x = irrelevant

FIRST STORAGE OF A TAG-GROUP

The XTR B must be in standby. The memory of the Group selected must be empty.

1. Select the group: press the button the same number of times as the number of the Group (eg.: Group 3, press 3 times).
 - After 2 s, the XTR B will BEEP and flash the same number of times as the number of the Group.
 - It will flash for 20 s (storing enabled).
2. Bring the Tag close to the reader.
 - The XTR B will BEEP the same number of times as the number of the Group and the LEDs will come on for 2 s: the Tag is enabled.
 - Flashing will resume for 10 s (storing enabled).
3. Repeat step 2 for any additional Master Tags that are required for the Group.
 - The XTR B will BEEP once and the LEDs will come on for 2 s after each additional Tag has been enabled.
4. To finish, let 10 s pass without bringing any new Tags up to the reader (or press the button immediately).
 - The LEDs turn off: XTR B in standby.

Repeat the procedure to enable one or more tags of another Group. At step 1, assign an available Group.

Errors during storage process	Solution
During step 1, the XTR B signals an error, then the LEDs turn off: Group not available	Repeat the process correctly
During step 1, after a BEEP or series of BEEPS equal to the group number, XTR B memorisation is not active (LEDs on, NO flashing for 20 secs): the group is already stored in the memory	Carry out the "Add Tag" process for the group
During step 3, the XTR B signals an error, then the LEDs turn off: the Tag has not been stored in the memory	Carry out the "Add Tag" process for the group



ERROR warning: Five BEEPS and 5 flashes in quick succession.

FIRST STORAGE OF A Tag-GROUP

1

N times (N = Group number)



⌚ 2 s N (🔊) * , * 20 s (⌚ timeout)

... ⌚ 20s MAX

2



N (🔊) + ● 2 s: Tag OK , * 10 s (⌚ timeout)

... ⌚ 10s MAX

3



1 (🔊) + ● 2 s: Tag OK , * 10 s ⌚ timeout

4

⌚ timeout without Tag: ○ END

4. DELETING ALL TAGS



This procedure permanently deletes all Tags from memory.

The XTR B must be in standby.

1. Press and hold the button throughout the entire sequence:

- After 2 s the XTR B will BEEP once and starts to flash for 10 s. The frequency of flashing then increases for another 10 s. Finally the XTR B will BEEP once and the LEDs turn on for 1 s: the Tags have been deleted.

- The LEDs turn off: XTR B in standby.

2. Release the button.

To interrupt the deletion procedure, release the button before the BEEP in step 1. The LEDs turn off: XTR B in standby.

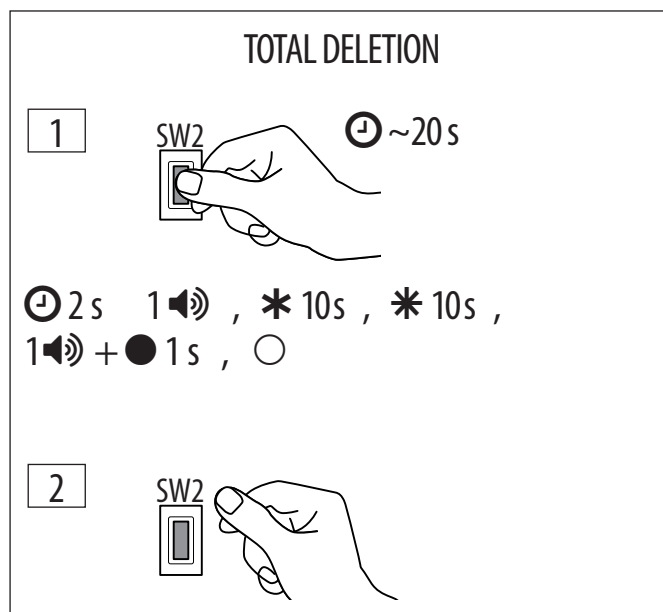

5. DELETING A TAG GROUP



This procedure permanently deletes all the Tags of the Group. The procedure is only active if the XTR B is connected to a BUS-RELAY interface. In other cases, carry out the Total Deletion procedure

The XTR B must be in standby.

1. Select the Group to delete: press the button the same number of times as the number of the Group (e.g.: Group 3, press 3 times).

- After 2 s, the XTR B will BEEP and flash the same number of times as the number of the Group. Then the LEDs will turn on steadily.

2. Press and hold the button throughout the entire sequence:

- The XTR B will BEEP once and starts to flash for 10 s. The frequency of flashing then increases for another 10 s. Finally the XTR B will BEEP once and the LEDs turn on for 1 s: the Group has been deleted.

- The LEDs turn off: XTR B in standby.

3. Release the button.

To interrupt the deletion procedure, release the button before the BEEP in step 2. The LEDs turn off: XTR B standby.

Note: If the XTR B signals an error at stage 1 and then the LEDs turn off, carry out the total deletion procedure.

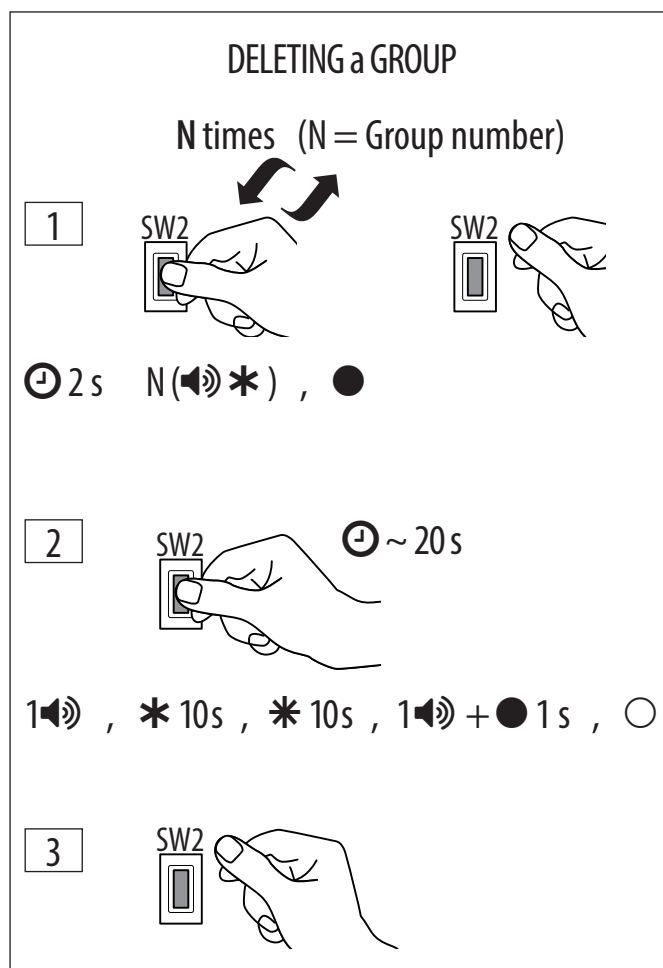

6. TROUBLESHOOTING

Indication	Explanation	Necessary action
The LEDs do not light up when it is switched on.	No power or the XTR B is not working.	Check that the power supply is connected and live. If there are no errors, replace the XTR B.
When switched on, the LEDs flash continuously.	Connection error.	Check the connection.
When switched on, the XTR B gives an error.	Corrupted data in memory.	Carry out the Total Deletion and the First storage procedure.
When a Tag is brought close to the XTR B it does not activate the command.	No power or the XTR B is not working. The Tag is not enabled.	Check that the power supply is connected and live. If there are no errors, carry out the Add Tag procedure.
An enabled Tag brought up to the XTR B does not activate the command, the LEDs flash continuously.	Dip-switch configuration error.	Check the configuration of the dip-switches for all BUS 2easy control devices that are connected in order to eliminate BUS 2easy address conflicts.

7. REPLACING THE XTR B

In the event of replacement, you can avoid having to repeat the storage procedure for all previously enabled Tags. A Master Tag that was stored on the previous XTR B is required.

New XTR B connected to the BUS 2easy board.

1. Press and release the button once.
 - After 2 s, the XTR B will BEEP once and flash once. Then it will flash for 20 s.
2. Press and release the button.
 - The XTR B will BEEP once and the frequency of the flashes will increase.
3. Within 10 s, bring up a Master Tag already stored on the previous XTR B.
 - The XTR B will BEEP once and the LEDs will come on for 2 s.
4. Press the button to finish. The LEDs turn off: XTR B in standby.

New XTR B connected to the BUS-RELAY interface

1. Select the group: press the button the same number of times as the number of the Group (eg.: Group 3, press 3 times).
 - After 2 s, the XTR B will BEEP and flash the same number of times as the number of the Group. Then it will flash for 20 s.
2. Press and release the button.
 - The XTR B will BEEP once and the frequency of the flashes will increase.
3. Within 10 s, bring up a Master Tag already stored on the previous XTR B.
 - The XTR B will BEEP and flash the same number of times as the number of the Group and the LEDs will come on for 2 s, then flashing resumes.
4. Press the button to finish. The LEDs turn off: XTR B in standby.



Repeat for all Tag Groups present.

8. USAGE

1CH MODE: 1 COMMAND

- Bring the Tag up to the reader in standby:
 - The XTR B will BEEP once and the LEDs will come on steadily
- Give an impulse or maintained action command.
 - Impulse command: move the Tag away im-

- mediately.
- Maintained action command: move the Tag away only when you wish to stop the command. When the Tag is moved away, the LEDs turn off.

Impulse command in Single channel mode

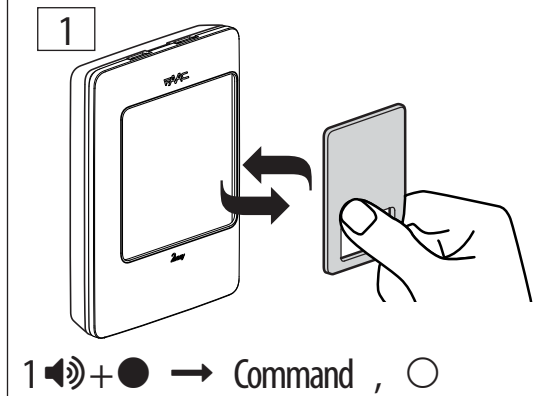

Maintained action command in Single channel mode

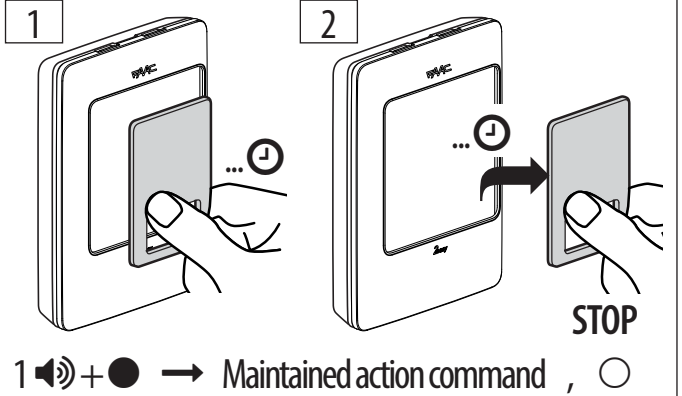

2CH MODE: 2 COMMANDS

Impulse command 1

- Bring the Tag up to the reader in standby:
 - The XTR B will BEEP once; the LEDs come on steadily.
- Move the Tag away within 2 s.
 - The command is activated; the LEDs turn off.

Impulse command 2

- Bring the Tag close to the reader in standby and hold it there.
 - The XTR B will BEEP once; the LEDs come on steadily.
 - after 2 s, the XTR B will BEEP twice and flash twice.
- Move the Tag away within 2 s.
 - The command is activated; the LEDs turn off.

Impulse command 1

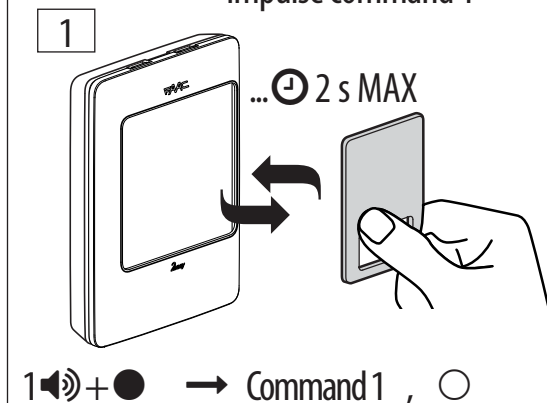

Impulse command 2

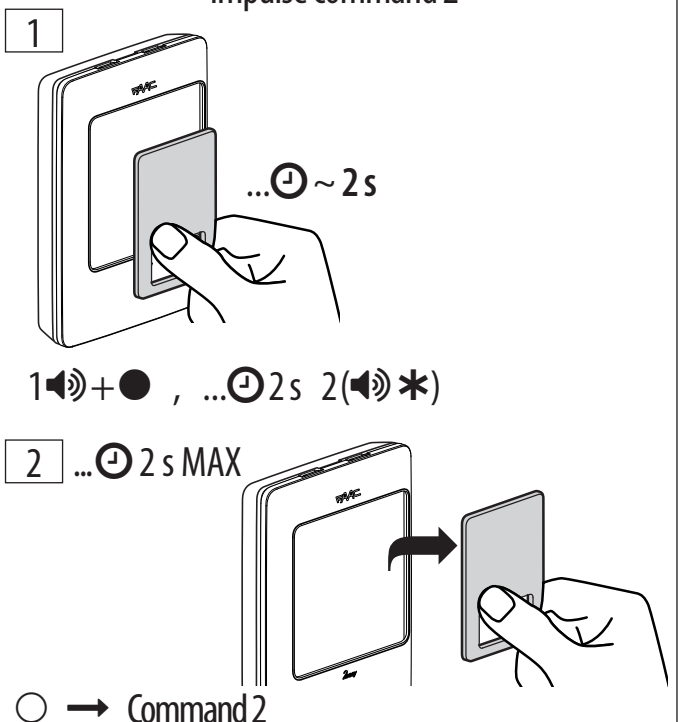

Maintained action command 1

- Bring the Tag close to the reader in standby and hold it there:
 - The XTR B will BEEP once and the LEDs will come on steadily
 - after 2 s, the XTR B will BEEP twice and flash twice.
 - after 2 s, the XTR B will BEEP 3 times and flash 3 times, then the LEDs will come on steadily
 - after 3 s, the maintained action command is activated
- Move the Tag away when you wish to stop the command, the LEDs turn off.

Maintained action command 2

- Bring the Tag close to the reader in standby and hold it there:
 - The XTR B will BEEP once and the LEDs will come on steadily
 - after 2 s, the XTR B will BEEP twice and flash twice
 - after 2 s, the XTR B will BEEP 3 times and flash 3 times, then the LEDs will come on steadily
- Move the Tag away within 2 s and bring it back to the reader within 5 s:
 - The XTR B flashes once and the maintained action command is activated
- Move the Tag away when you wish to stop the command, the LEDs turn off.

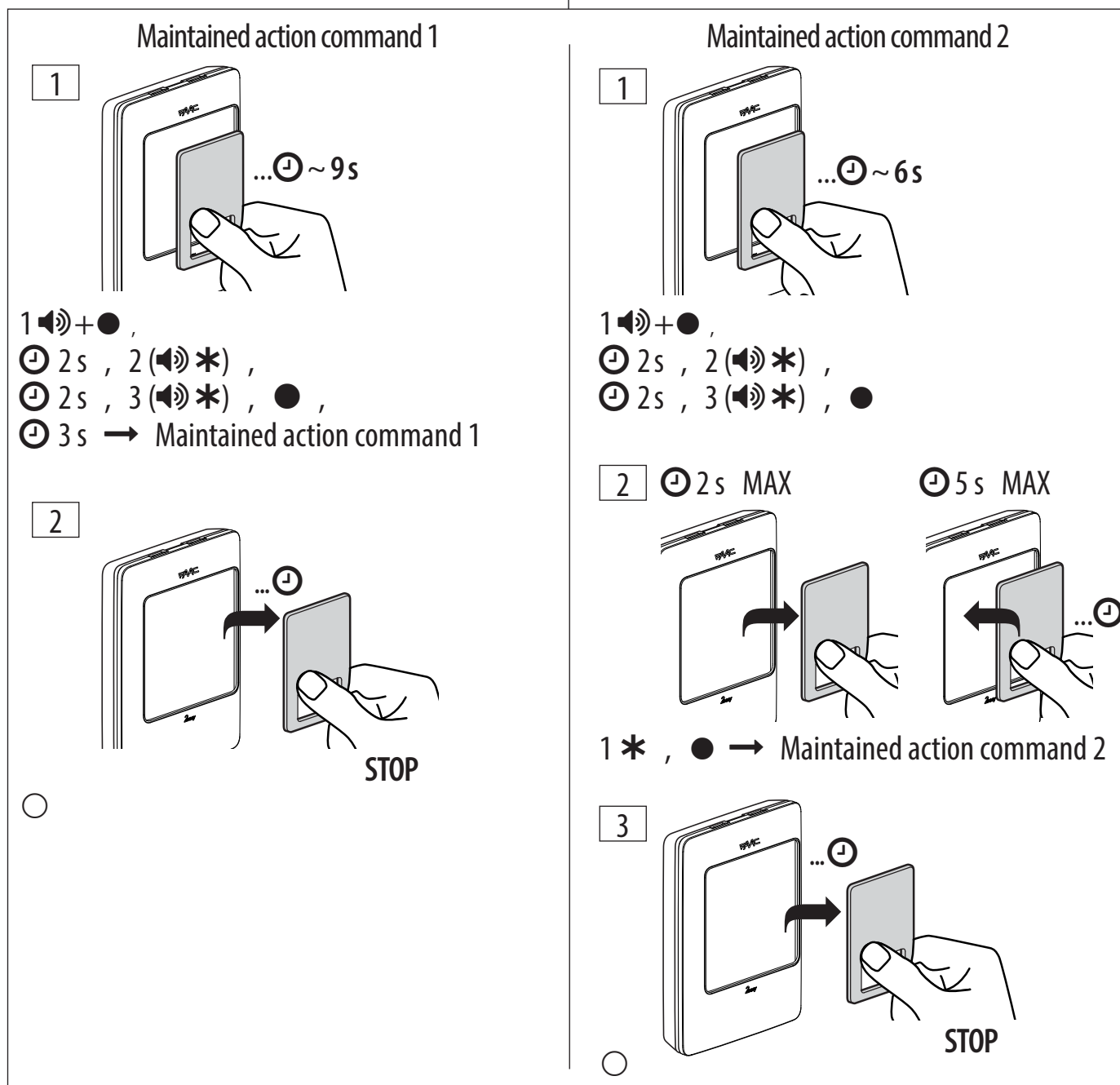

9. ADDING TAGS

You must have a Master Tag that has already been stored and be close to the XTR B (without having to open it).

i If the XTR B is connected to a BUS-RELAY interface, use a Master Tag of the required Group.

The XTR B must be in standby.

1. Bring a Tag that has NOT been stored up to the reader and wait for about 5 s:

- The XTR B will BEEP twice and FLASH twice, then the LEDs will come on steadily.

2. Move the Tag away.

3. Bring the previously stored Master Tag up to the reader within 10 s.

- The LEDs still remain steady, the XTR B will BEEP once.

4. Choose whether to add Master or Slave tags:

move the Master Tag away within 5 s: MASTER tags will be added.

wait until the XTR B BEEPS twice, then move the Master tag away: SLAVE tags will be added.

- It will flash for 10 s (storing enabled).

5. Bring the Tags to add up to the reader in sequence, within 10 s of each other. The XTR B will BEEP once and the LEDs turn on for 1 s for each Tag added.

6. To finish, let 10 s pass without bringing a new Tag up to the reader.

- The LEDs turn off: XTR B in standby.

10. MAINTENANCE

Clean the outer surfaces only with a soft cloth Do not use detergents or oils.

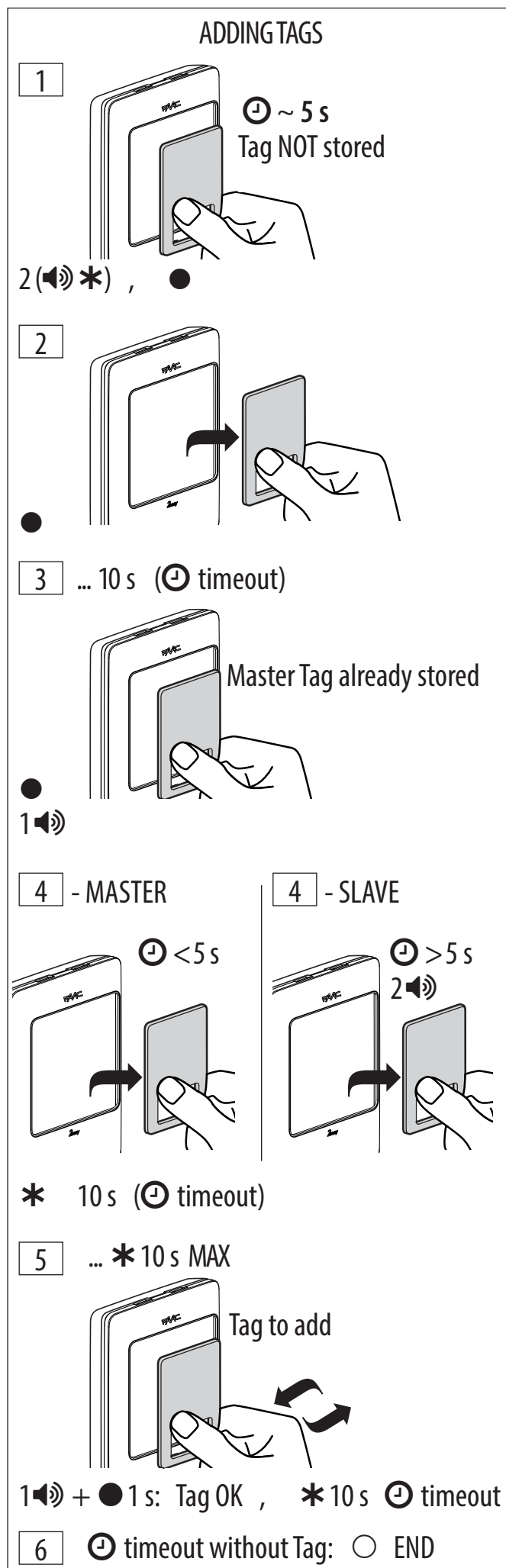

DÉCLARATION CE DE CONFORMITÉ

Le Fabricant

Raison sociale : FAAC S.p.A. Soc. Unipersonale**Adresse :** Via Calari, 10 - 40069 Zola Predosa BOLOGNA - ITALIE

déclare par la présente sous sa responsabilité exclusive que les produits suivants :

Description : lecteur de Tag**Modèles :** XTR B, XTR B INOX

respectent les législations communautaires applicables suivantes :

Directive RED 2014/53/EU

Directive ROHS 2 2011/65/EU

De plus, les normes harmonisées suivantes ont été appliquées :

EN 60950-1:2006 + A11:2009 + A1:2010 + A12:2011 + A2:2013

EN 62311:2008

EN 301 489-1 V1.9.2 + EN 301 489-3 V1.6.1

EN 302 291-2 V1.1.1

Bologne, 01-01-2017

CEO

**SOMMAIRE**

1. XTR B	2
Données techniques	3
2. CONSIGNES DE SÉCURITÉ	4
3. INSTALLATION	4
3.1 Raccordement à la carte avec BUS 2easy	5
Configurer les dip switch	5
Première mémorisation de Tag	6
3.2 Raccordement à une Interface BUS-RELAY	7
Configurer les dip switch	7
Attribuer les Tag aux Relais	7
Première mémorisation d'un Groupe de Tag	8
4. EFFACER TOUS LES TAG	9
5. EFFACER UN GROUPE DE TAG	9
6. SOLUTION AUX PROBLÈMES DE FONCTIONNEMENT	10
7. REMPLACER XTR B	10
8. UTILISATION	11
Mode 1CH : 1 commande	11
Mode 2CH : 2 commandes	11
9. AJOUT DE TAG	13
10. ENTRETIEN	13

1. XTR B

Le lecteur de Tag XTR B fait partie de la gamme FAAC de dispositifs de commande BUS 2easy. La gamme comprend aussi, par exemple, des sélecteurs à clef et clavier (voir Catalogue).

XTR B reconnaît exclusivement les Tag FAAC dédiés (voir Catalogue). Il est possible d'activer un nombre illimité de Tag.

Raccordement. XTR B peut être raccordé à :

- Carte électronique avec BUS 2easy
- Interface BUS-RELAY 2CH
- Interface BUS-RELAY 4CH

A l'allumage, XTR B elle reconnaît le type de raccordement.

Nous indiquons ci-après les cartes avec BUS 2easy compatibles ou non avec XTR B. Certaines cartes sont compatibles seulement si le firmware est mis à jour avec les versions indiquées (FW) ou successives (consulter les instructions des cartes mises à jour). Les cartes avec BUS 2easy non énumérées sont toujours compatibles.

Cartes compatibles [révision]	FW
E045 [précédente 1L]	1.7
E045 [1L et suivantes]	3.2
E145 [précédente 1R]	2.0
E045 [1R et suivantes]	3.2
E124 [toutes]	3.2
E721 [toutes]	2.9
624BLD [toutes]	2.1
E680 [toutes]	2.1
JE275 [toutes]	2.1

Cartes non compatibles : E700, E720, E024, E391, E012S, E850.

Fonctionnement. Le Tag transmet son code quand il est à proximité du lecteur. Quand le lecteur reconnaît un Tag activé, il envoie la commande sur la ligne BUS 2easy.

XTR B fonctionne dans le mode réglé avec les dip switch sur le dispositif. Au choix parmi des :

- Monocanal (XTR B_1CH) le Tag dispose de 1 seule commande
- Bicanal (XTR B_2CH) le Tag dispose de 2 commandes

Avec XTR B_2CH, l'activation de la première et de la seconde commande, dépend du mode d'utilisation du Tag sur le lecteur (voir § 8).

Le Tag peut être utilisé pour la commande impulsive ou maintenue.

XTR B



Ce dispositif ne peut pas être utilisé comme arrêt d'urgence.

Ce dispositif ne peut pas être utilisé pour la commande maintenue en fonctionnement homme mort.

Commandes. Si XTR B est raccordé au BUS 2easy d'une carte, les commandes sont définies par des dip switch sur le lecteur. Si XTR B est raccordé à une Interface BUS-RELAY, les sorties relais doivent être associées aux Tag au moment de la mémorisation.

Première mémorisation. Cette procédure est réservée à l'installateur et doit être effectuée pour activer le premier Tag et mémoriser son code sur le lecteur. Il est possible de mémoriser d'autres Tag avant de conclure la procédure.

Toutes les Tag activés en Première mémorisation sont Master.

Ajout de Tag. Cette procédure permet d'activer d'autres Tag, après la Première mémorisation.

Pour activer l'ajout de Tag il faut avoir un Tag Master déjà en mémoire et être près du lecteur (sans devoir le démonter).

Les Tag peuvent être ajoutés comme Master ou Slave. Les Slaves ne peuvent pas être utilisés pour activer l'ajout de Tag.

XTR B_A/XTR B_B. Chaque Tag transmet toujours deux codes distincts : A et B. La position du jumper sur le lecteur détermine si le lecteur reconnaît le code A ou le code B. De cette manière, un Tag peut être activé avec un code A sur une première installation et avec un code B sur une deuxième installation. Par exemple : Tag activé avec un code A sur XTR B de l'entrée d'une co-propriétés et avec un code B sur XTR B d'une entrée privée.

Type de raccordement	Mode (§ Configuration des dip switch)	Nombre de dispositifs de commande pouvant être raccordés
Carte avec BUS 2easy	1CH 2CH	max 14* max 4*
Interface BUS-RELAY 4CH	1CH 2CH	max 4* max 4*
Interface BUS-RELAY 2CH	1CH 2CH	max 4* max 2*

* Nombre théorique : le nombre réel de dispositifs de commande pouvant être raccordés dépend de l'absorption totale de tous les accessoires présents et du courant max. distribué par la carte.

DONNÉES TECHNIQUES

alimentation	ligne BUS 2easy
consommation MAX	50 mA
indice de protection	IP 54
température de fonctionnement	-20 °C +55 °C
dimensions d'encombrement	100 x 72 x 21 mm
format des Tag	ISO15693

Indications dans les instructions



risque de dommages corporels ou matériels



risque d'électrocution

§ chapitres/paragraphes : ex. § 1 = Chap.1



figures : ex. 1 = Fig.1



pages : ex. 1 = P.1



tableaux : ex. 1 = Tab.1

1CH monocanal ; 2CH bicanal



indication de temps



(BIP) Signalisation acoustique



Led éteinte



Led allumée



Clignotement



Clignotement rapide

2. CONSIGNES DE SÉCURITÉ



Les matériaux de l'emballage (plastique, polystyrène, etc.) ne doivent pas être laissés à la portée des enfants car ils peuvent constituer un danger potentiel.



Toujours couper l'alimentation électrique avant d'effectuer les connexions électriques.









À la fin de l'utilisation, jeter les emballages dans les poubelles appropriées, conformément aux normes d'élimination des déchets.



Les composants électroniques ne doivent pas être éliminés avec les déchets ménagers mais portés dans des centres d'élimination et de recyclage autorisés, dans le respect des Normes en vigueur en matière d'élimination des matériaux.

3. INSTALLATION

1. Préparer les câbles de raccordement et fixer la base. Respecter les indications de  1.
2. Brancher les bornes BUS 2easy de la Carte ou de l'Interface BUS-RELAY. Respecter les indications de  2.
3. Positionner le jumper pour définir le lecteur A ou B :
 - J5 fermé = XTR B_A
 - J5 ouvert = XTR B_B
4. Configurer les dip switch selon le raccordement :
 - Carte avec BUS 2easy : voir § 3.1
 - Interface BUS-RELAY : voir § 3.2
5. Alimenter la carte avec BUS 2easy ou l'Interface BUS-RELAY :
 - XTR B émet un seul clignotement, puis les Leds s'éteignent : XTR B en veille.
6. Effectuer l'inscription des dispositifs BUS 2easy (voir les instructions de la carte ou de l'Interface).
7. Effectuer la première mémorisation selon le type de raccordement :
 - Carte avec BUS 2easy : voir  6
 - Interface BUS-RELAY : voir  8
8. Vérifier le fonctionnement correct des Tag, pour toutes les commandes activées.
9. Fixer le corps sur la base ( 3) et fixer le couvercle ( 4 -  5).



Les joints d'étanchéité IP, dans la base et dans le corps, doivent être présents et intacts.

3.1 RACCORDEMENT À LA CARTE AVEC BUS 2EASY

CONFIGURER LES DIP SWITCH

Positionner les dip switch (🔲 1 ou 🔲 2) pour définir :

- modes de fonctionnement 1CH ou 2CH (Dip 5)
- commandes que XTR B envoie à la carte (Dip 1-2-3-4)



Pour chaque dispositif de commande raccordé sur la ligne BUS 2easy, positionner les dip switch de manière à utiliser une commande sur un seul dispositif.



Pour ajouter un XTR B à une installation qui existe déjà, il faut connaître les commandes déjà utilisées sur les autres dispositifs BUS 2easy présents. Voir les

instructions des dispositifs présents pour i les commandes déjà utilisées. Le tableau à la fin de ce manuel permet de noter les ID des dispositifs installés pour d'éventuelles réalisations futures. D'éventuelles photocellules BUS 2easy, ou Tranches de sécurité BUS 2easy n'interférant pas avec les dispositifs de commande, ignorer leur dip switch.

🔲 1 Mode 1CH

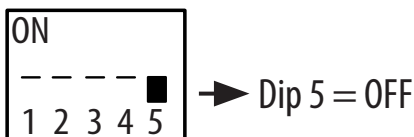

Dip switch	commande
1 2 3 4	
0 0 0 0	Open A_1
0 0 0 1	Open A_2
0 0 1 0	Open A_3
0 0 1 1	Open A_4
0 1 0 0	Open A_5
0 1 0 1	Stop
0 1 1 0	Stop NC*_1
0 1 1 1	Stop NC*_2
1 0 0 0	Close
1 0 0 1	Open B_1
1 0 1 0	Open B_2
1 0 1 1	Open B_3
1 1 0 0	Open B_4
1 1 0 1	Open B_5
1 1 1 0	non utilisé
1 1 1 1	non utilisé

🔲 2 Mode 2CH

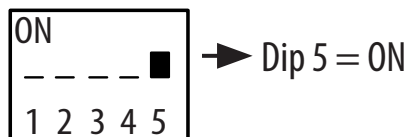

Dip switch	commande 1	commande 2
1 2 3 4		
0 0 0 0	Open A_1	Open B_1
0 0 0 1	Open A_1	Open B_2
0 0 1 0	Open A_1	Stop
0 0 1 1	Open A_1	Close
0 1 0 0	Open A_2	Open B_1
0 1 0 1	Open A_2	Open B_2
0 1 1 0	Open A_2	Stop
0 1 1 1	Open A_2	Close
1 0 0 0	Open A_3	Open B_3
1 0 0 1	Open A_3	Open B_4
1 0 1 0	Open A_3	StopNC*_1
1 0 1 1	Open A_3	Close
1 1 0 0	Open A_4	Open B_3
1 1 0 1	Open A_4	Open B_4
1 1 1 0	Open A_4	StopNC*_2
1 1 1 1	Open A_4	Close

1 = ON ; 0 = OFF

* Stop NC, génère Stop même au moment où XTR B est débranché.

PREMIÈRE MÉMORISATION DE TAG

XTR B doit être en veille. La mémoire doit être vide.

1. Appuyer sur le bouton et le relâcher une fois.
 - Au bout de 2 s, XTR B émet 1 BIP et 1 seul clignotement.
 - Un clignotement de 20 s commence (mémorisation active).
2. Approcher le premier Tag.
 - XTR B émet 1 BIP et les Leds s'allument 2 s : le Tag est activé.
 - Le clignotement reprend pendant 10 s (mémorisation active).
3. Répéter la phase 2 pour les autres Tag Master souhaités.
4. Pour terminer, attendre 10 s avant d'approcher un nouveau Tag (ou appuyer sur le bouton immédiatement).
 - Les Leds s'éteignent : XTR B en veille.

Erreur dans la mémorisation	Solution
A la phase 1 XTR B signale une erreur et se met en veille : le bouton a été appuyé plusieurs fois	Recommencer correctement
A la phase 1 XTR B signale une erreur et se met en veille : la mémoire n'est pas vide	Effectuer Ajout Tag, ou Suppression totale
A la phase 3 XTR B signale une erreur, ensuite les Leds s'éteignent : la mémorisation du Tag a échoué	Effectuer Ajout de Tag



Signalisation ERREUR : 5 BIPS et 5 clignotements en séquence rapide.

PREMIÈRE MÉMORISATION

1

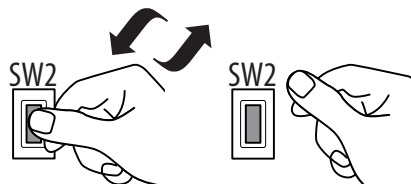

⌚ 2 s 1(🔊)* , * 20 s (⌚ timeout)

... ⌚ 20s MAX

2

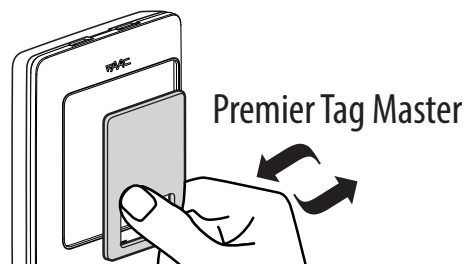

1(🔊)+●2 s: Tag OK , * 10 s (⌚ timeout)

... ⌚ 10s MAX

3



1(🔊)+●2 s: Tag OK , * 10 s (⌚ timeout)

4

⌚ timeout sans Tag : ○ FIN

3.2 RACCORDEMENT À UNE INTERFACE BUS-RELAY

CONFIGURER LES DIP SWITCH

Positionner les dip switch ( 3) pour définir :

- modes de fonctionnement 1CH ou 2CH (Dip 5)
- ID identification du dispositif (Dip 1-2)

Les Dip 3-4 sont insignifiants.



Chaque dispositif de commande raccordé sur la ligne BUS, doit avoir un ID différent.



Pour ajouter un XTR B à une installation qui existe déjà, il faut connaître les ID des autres dispositifs BUS 2easy présents. Voir les instructions des dispositifs présents pour identifier les ID utilisés.

Le tableau à la fin de ce manuel permet de noter les ID des dispositifs installés pour d'éventuelles réalisations futures.

ATTRIBUER LES TAG AUX RELAIS

En mode monocal (1CH), chaque Tag activé peut activer un seul relais. Le relais est attribué en phase de mémorisation, par le choix d'un Groupe.

En mode bicanal (2CH), chaque Tag activé peut activer 2 relais (pas simultanément). Le couple de relais est attribué en phase de mémorisation, par le choix d'un Groupe. Le Tag active un relais avec la commande 1 et l'autre avec la commande 2 (voir § 8).

CORRESPONDANCE GROUPE/RELAY

Groupe 1

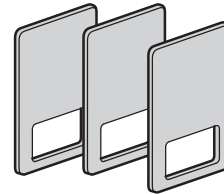

XTR B (1CH) Relais 1

XTR B (2CH)
Commande 1 Relais 1
Commande 2 Relais 2

Groupe 2

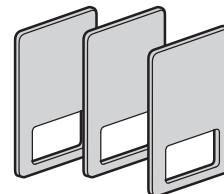

XTR B (1CH) Relais 2

XTR B (2CH)
Commande 1 Relais 3
Commande 2 Relais 4

Groupe 3

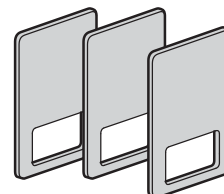

XTR B (1CH) Relais 3

Groupe 4

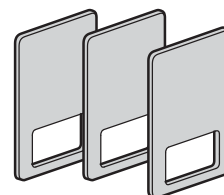

XTR B (1CH) Relais 4

3 ID en Mode 1CH ou 2CH

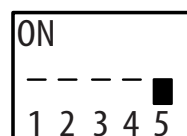

→ Dip 5 = OFF
1CH

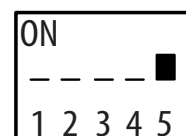

→ Dip 5 = ON
2CH

Dip switch 1 2 3 4	ID	Groupes disponibles en mode 1CH	Groupes disponibles en mode 2CH
0 0 x x	ID1	1, 2, 3, 4	1, 2
0 1 x x	ID2	1, 2, 3, 4	1, 2
1 0 x x	ID3	1, 2, 3, 4	1
1 1 x x	ID4	1, 2	1

1 = ON ; 0 = OFF ; x = insignifiant

PREMIÈRE MÉMORISATION D'UN GROUPE DE TAG

XTR B doit être en veille. La mémoire du Groupe choisi doit être vide.



1. Choisir le Groupe : appuyer sur le bouton un nombre de fois égal au numéro du Groupe (ex. : Groupe3, appuyer 3 fois).
 - Au bout de 2 s, XTR B émet un nombre de BIPS et de clignotements égal au numéro du Groupe.
 - Un clignotement de 20 s commence (mémorisation active).
2. Approcher le Tag.
 - XTR B émet un nombre de BIPS égal au numéro du Groupe et les Leds s'allument 2 s : le Tag est activé.
 - Le clignotement reprend pendant 10 s (mémorisation active).
3. Répéter la phase 2 pour les autres Tag Master du Groupe souhaités.
 - XTR B émet un BIP et les Leds s'allument 2 s après chaque autre Tag activé.
4. Pour terminer, attendre 10 s avant d'approcher un nouveau Tag (ou appuyer sur le bouton immédiatement).
 - Les Leds s'éteignent : XTR B en veille.

Pour activer un ou plusieurs Tag d'un autre Groupe, répéter la procédure. A la phase 1 attribuer un Groupe disponible.

Erreur dans la mémorisation	Solution
En phase1 XTR B signale une erreur ensuite les Leds s'éteignent : Groupe non disponible	Recommencer correctement
A la phase 1 XTR B après les BIPS d'un nombre égal au numéro du Groupe, la mémorisation n'est pas active (Leds allumées, PAS de clignotement de 20 s) : le Groupe est déjà en mémoire	Effectuer Ajout de Tag du groupe
A la phase 3 XTR B signale une erreur ensuite les Leds s'éteignent : la mémorisation du Tag a échoué	Effectuer Ajout de Tag du groupe

i Signalisation ERREUR : 5 BIPS et 5 clignotements en séquence rapide.

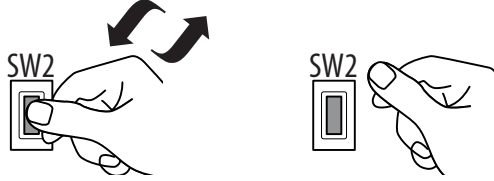
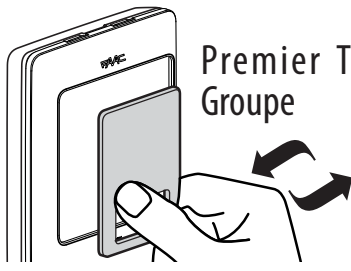
PREMIÈRE MÉMORISATION GROUPE de Tag

- 1 **N fois (N = numéro Groupe)**

⌚ 2 s N (🔊) * , * 20 s (⌚ timeout)
... ⌚ 20s MAX
- 2 **Premier Tag Master du Groupe**

N 🔊 + ● 2s: Tag OK , * 10 s (⌚ timeout)
... ⌚ 10s MAX
- 3 **Autre Tag Master du Groupe**

🔊 + ● 2s: Tag OK , * 10 s (⌚ timeout)
- 4 ⌚ timeout sans Tag : ○ FIN

4. EFFACER TOUS LES TAG



Cette procédure élimine de la mémoire tous les Tag de manière irréversible.

XTR B doit être en veille.

1. Appuyer sur le bouton et le maintenir enfoncé pendant le déroulement de toute la séquence :

- Au bout de 2 s, XTR B émet 1 BIP et un clignotement de 10 s commence, ensuite la fréquence du clignotement augmente encore pendant 10 s, enfin XTR B émet 1 BIP et les Leds s'allument 1 s : les Tag sont effacés.

- Les Leds s'éteignent : XTR B en veille.

2. Relâcher le bouton.

Pour interrompre l'annulation, relâcher le bouton avant le Bip à la phase 1. Les leds s'éteignent : XTR B en veille.

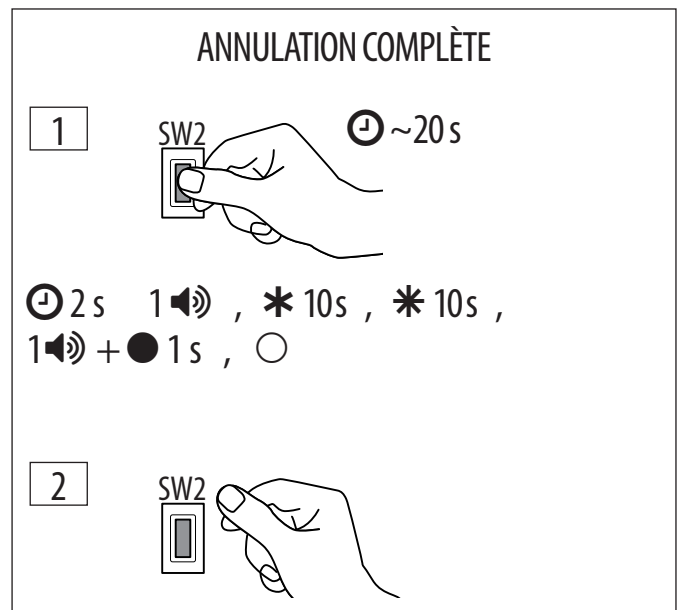

5. EFFACER UN GROUPE DE TAG



Cette procédure élimine tous les Tag du Groupe de manière irréversible. La procédure est active seulement si XTR B est raccordé à une Interface BUS-RELAY. Dans les autres cas, effectuer l'annulation totale.

XTR B doit être en veille.

1. Choisir le Groupe à effacer : appuyer sur le bouton un nombre de fois égal au numéro du Groupe (ex. : Groupe3, appuyer 3 fois).

- Au bout de 2 s, XTR B émet un nombre de BIPS et de clignotements égal au numéro du Groupe. Ensuite les Leds s'allument fixes.

2. Appuyer sur le bouton et le maintenir enfoncé pendant le déroulement de toute la séquence :

- XTR B émet 1 BIP et un clignotement de 10 s commence, ensuite la fréquence du clignotement augmente encore pendant 10 s, enfin XTR B émet 1 BIP et les Leds s'allument 1 s : le Groupe est effacé.

- Les Leds s'éteignent : XTR B en veille.

3. Relâcher le bouton.

Pour interrompre l'annulation, relâcher le bouton avant le Bip à la phase 2. Les leds s'éteignent : XTR B en veille.

Remarque : Si à la phase 1 XTR B signale une erreur ensuite les Leds s'éteignent, effectuer l'annulation complète.

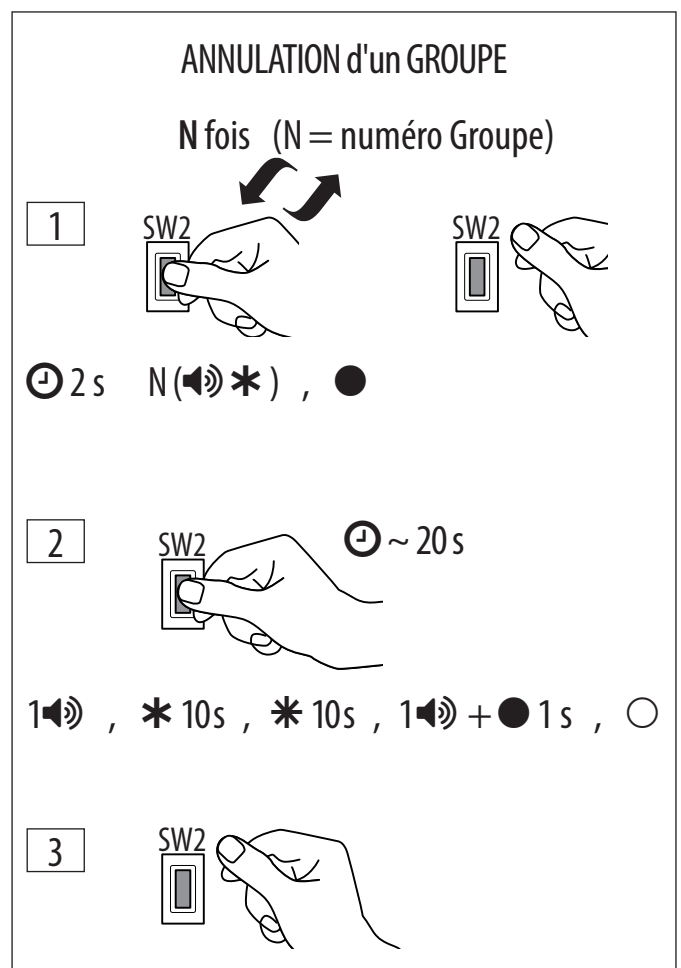

6. SOLUTION AUX PROBLÈMES DE FONCTIONNEMENT

Signalisation	Explication	Action nécessaire
A l'allumage les Leds restent éteints.	Absence d'alimentation ou XTR B ne fonctionnant pas.	Vérifier raccordement et présence d'alimentation. S'il n'y a pas d'erreurs, remplacer XTR B.
A l'allumage les Leds clignotent continuellement.	Erreur de raccordement.	Vérifier le raccordement.
A l'allumage XTR B signale une erreur.	Données en mémoire corrompues.	Effectuer l'Annulation complète et la Première mémorisation.
Un Tag à proximité du XTR B n'active pas la commande.	Absence d'alimentation ou XTR B ne fonctionnant pas. Le Tag n'est pas activé.	Vérifier raccordement et présence d'alimentation. S'il n'y a pas d'erreurs, exécuter l'Ajout de Tag.
Un Tag activé à proximité de XTR B n'active pas la commande, les Leds clignotent continuellement.	Erreur dans la configuration des DIP.	Vérifier la configuration des DIP de tous les dispositifs de commande BUS 2easy branchés pour éliminer les conflits sur les adresses BUS 2easy.

7. REMPLACER XTR B

En cas de remplacement, il est possible d'éviter de devoir répéter la mémorisation de tous les Tag déjà activés. Il est nécessaire d'avoir un Tag Master en mémoire sur le précédent XTR B.

Nouveau XTR B raccordé à la carte BUS 2easy

1. Appuyer sur le bouton et le relâcher une fois.
 - Au bout de 2 s, XTR B émet 1 BIP et 1 seul clignotement. Ensuite un clignotement de 20 s commence.
2. Appuyer sur le bouton et le relâcher.
 - XTR B émet 1 BIP et la fréquence du clignotement augmente.
3. Dans les 10 s, approcher un Tag Master présent en mémoire sur le précédent XTR B.
 - XTR B émet 1 BIP et les Leds s'allument 2 s.
4. Appuyer sur le bouton pour terminer. Les leds s'éteignent : XTR B en veille.

Nouveau XTR B raccordé à l'Interface BUS-RELAY

1. Choisir le Groupe : appuyer sur le bouton un nombre de fois égal au numéro du Groupe (ex. : Groupe3, appuyer 3 fois).
 - Au bout de 2 s, XTR B émet un nombre de BIPS et de clignotements égal au numéro du Groupe. Ensuite un clignotement de 20 s commence.
2. Appuyer sur le bouton et le relâcher.
 - XTR B émet 1 BIP et la fréquence du clignotement augmente.
3. Dans les 10 s, approcher un Tag Master présent en mémoire sur le précédent XTR B.
 - XTR B émet un nombre de BIPS et de clignotements égal au numéro du Groupe et les Leds s'allument 2 s, ensuite le clignotement reprend.
4. Appuyer sur le bouton pour terminer. Les leds s'éteignent : XTR B en veille.



Répéter pour tous les Groupes de Tag présents.

8. UTILISATION

MODE 1CH : 1 COMMANDE

1. Approcher le Tag du lecteur en veille :
 - XTR B émet 1 BIP et les Leds s'allument fixes
2. Donner une commande impulsive ou maintenue.
 - A. Commande impulsive : éloigner tout de suite le Tag.

- B. Commande maintenue : éloigner le Tag seulement quand on veut arrêter la commande. Quand le Tag est éloigné, les Leds s'éteignent.

Commande impulsive en mode Monocanal

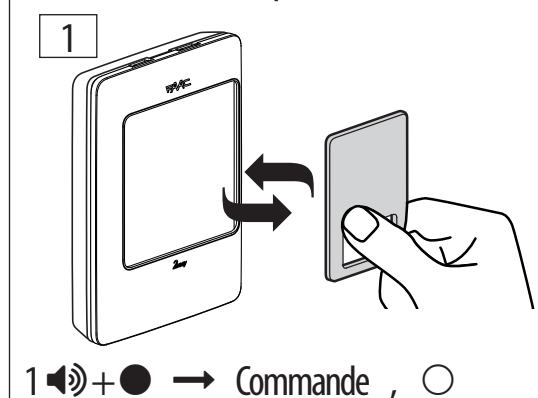

Commande maintenue en mode Monocanal

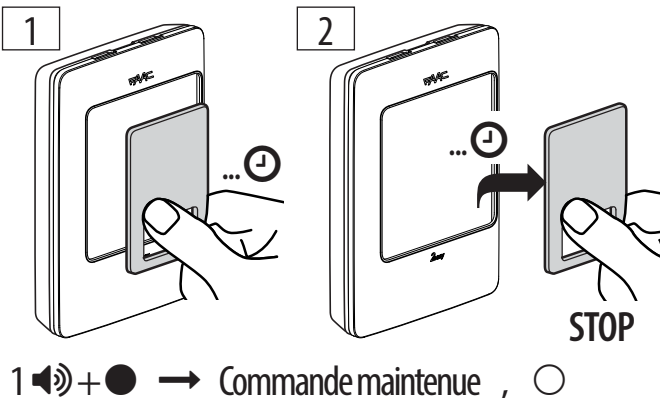

MODE 2CH : 2 COMMANDES

Commande 1 impulsive

1. Approcher le Tag du lecteur en veille :
 - XTR B émet 1 BIP, les Leds s'allument fixes
2. Dans les 2 s, éloigner le il Tag.
 - La commande s'active, les Leds s'éteignent.

Commande 2 impulsive

1. Approcher le Tag du lecteur en veille et ne pas l'éloigner :
 - XTR B émet 1 BIP, les Leds s'allument fixes
 - au bout de 2 s, XTR B émet 2 BIPS et 2 clignotements
2. Dans les 2 s, éloigner le Tag.
 - La commande s'active, les Leds s'éteignent.

Commande 1 impulsive

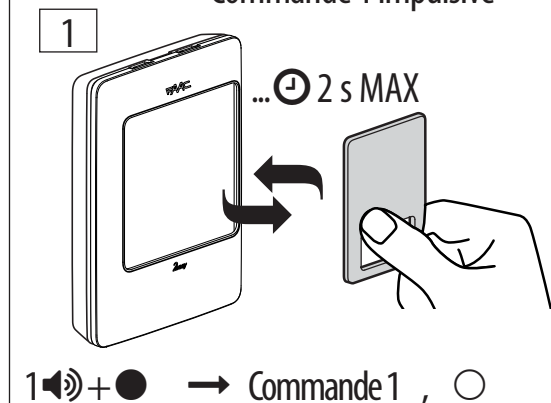

Commande 2 impulsive

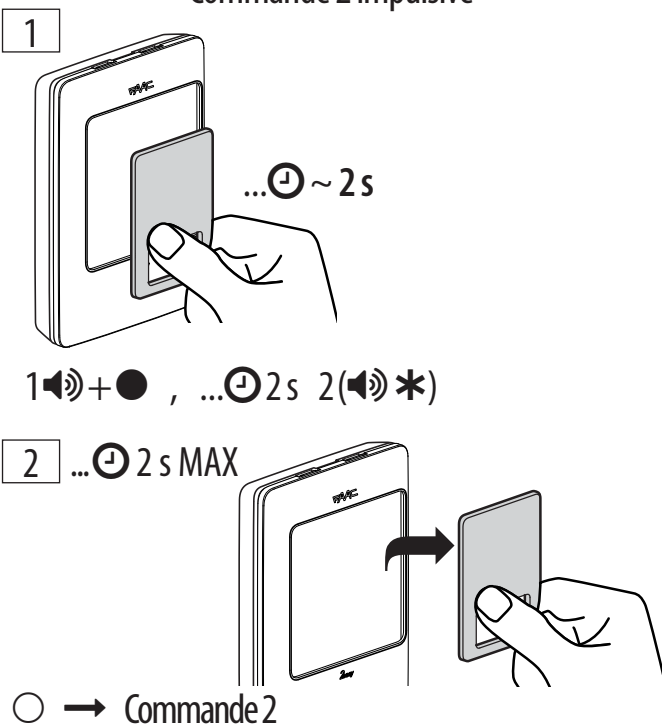

Commande 1 maintenue

- Approcher le Tag du lecteur en veille et ne pas l'éloigner :
 - XTR B émet 1 BIP, et les Leds s'allument fixes
 - au bout de 2 s, XTR B émet 2 BIPS et 2 clignotements
 - au bout de 2 s, XTR B émet 3 BIPS et 3 clignotements ensuite les Leds s'allument fixes
 - au bout de 3 s, la commande maintenue s'active
- Éloigner le Tag quand on veut arrêter la commande, les Leds s'éteignent.

Commande 2 maintenue

- Approcher le Tag du lecteur en veille et ne pas l'éloigner :
 - XTR B émet 1 BIP, et les Leds s'allument fixes
 - au bout de 2 s, XTR B émet 2 BIPS et 2 clignotements
 - au bout de 2 s, XTR B émet 3 BIPS et 3 clignotements ensuite les Leds s'allument fixes
- Éloigner le Tag dans les 2 s et le rapprocher dans les 5 s :
 - XTR B émet 1 clignotement et la commande maintenue s'active
- Éloigner le Tag quand on veut arrêter la commande, les Leds s'éteignent.

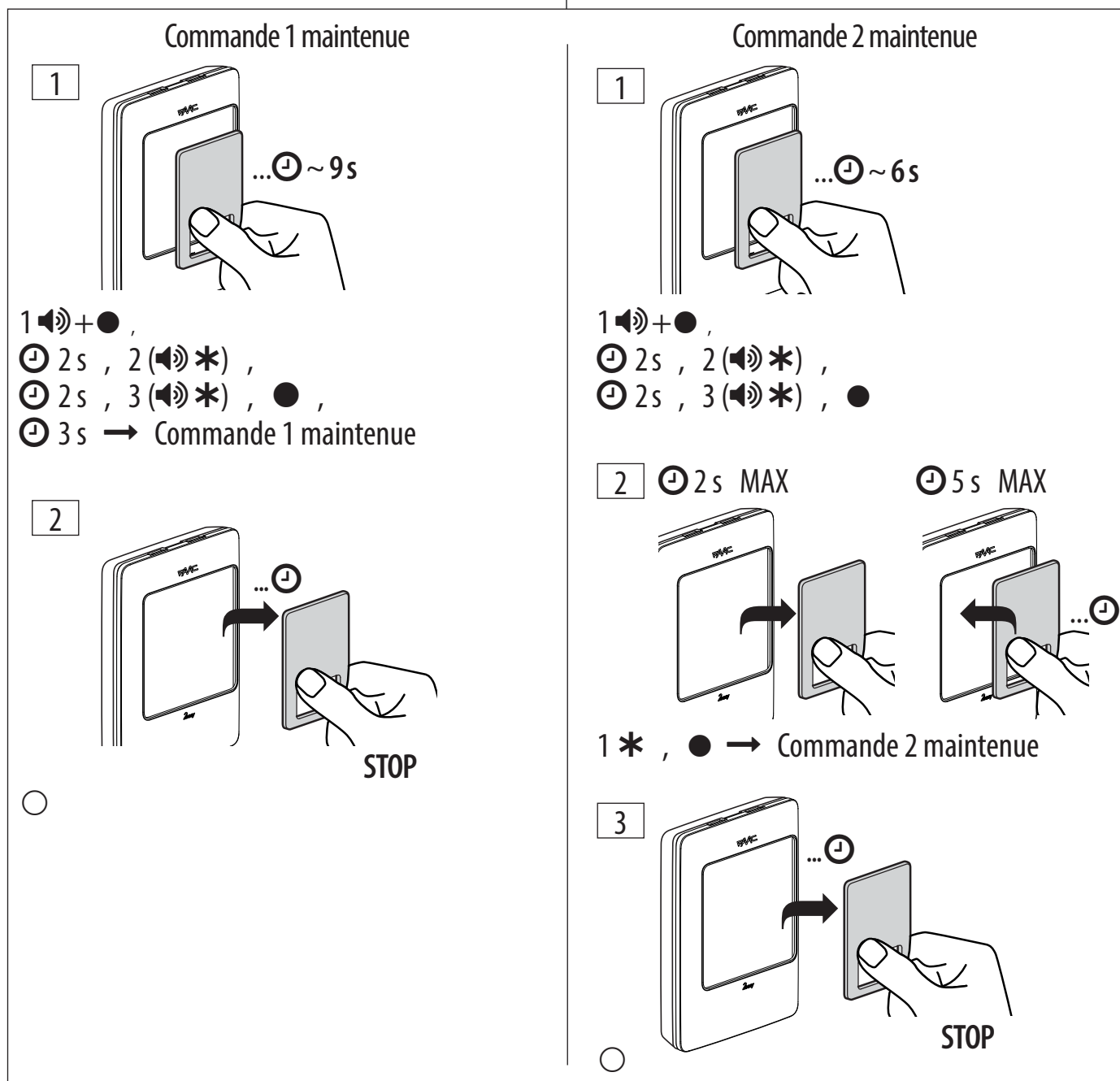

9. AJOUT DE TAG

Il est nécessaire d'avoir un Tag Master déjà en mémoire et d'être à proximité de XTR B (sans avoir besoin de le démonter).

i Si XTR B est raccordé à une interface BUS-RE-LAY, utiliser un Tag Master du Groupe souhaité.

XTR B doit être en veille.

1. Approcher un Tag NON en mémoire et attendre environ 5 s.

- XTR B émet 2 BIPS et 2 clignotements ensuite les Leds s'allument fixes.

2. Éloigner le Tag.

3. Dans les 10 s, approcher un Tag Master en mémoire.

- Les Leds sont encore allumées fixes, XTR B émet 1 BIP.

4. Choisir d'ajouter des Masters ou des Slaves :

éloigner le Tag Master | attendre jusqu'à ce que dans les 5 s : des MAS- XTR B émette 2 BIPS, puis TERS seront ajoutés | éloigner le Tag Master : des SLAVES seront ajoutés

- Un clignotement de 10 s commence (mémorisation active).

5. Approcher les Tags à ajouter, en séquence dans les 10 s l'un après l'autre. Pour chaque Tag ajouté, XTR B émet 1 BIP et les Leds s'allument 1 s.

6. Pour terminer, attendre 10 s avant d'approcher un nouveau Tag.

- Les Leds s'éteignent : XTR B en veille.

10. ENTRETIEN

Nettoyer seulement les surfaces extérieures avec un chiffon doux. Ne pas l'utiliser de détergents ni d'huiles.

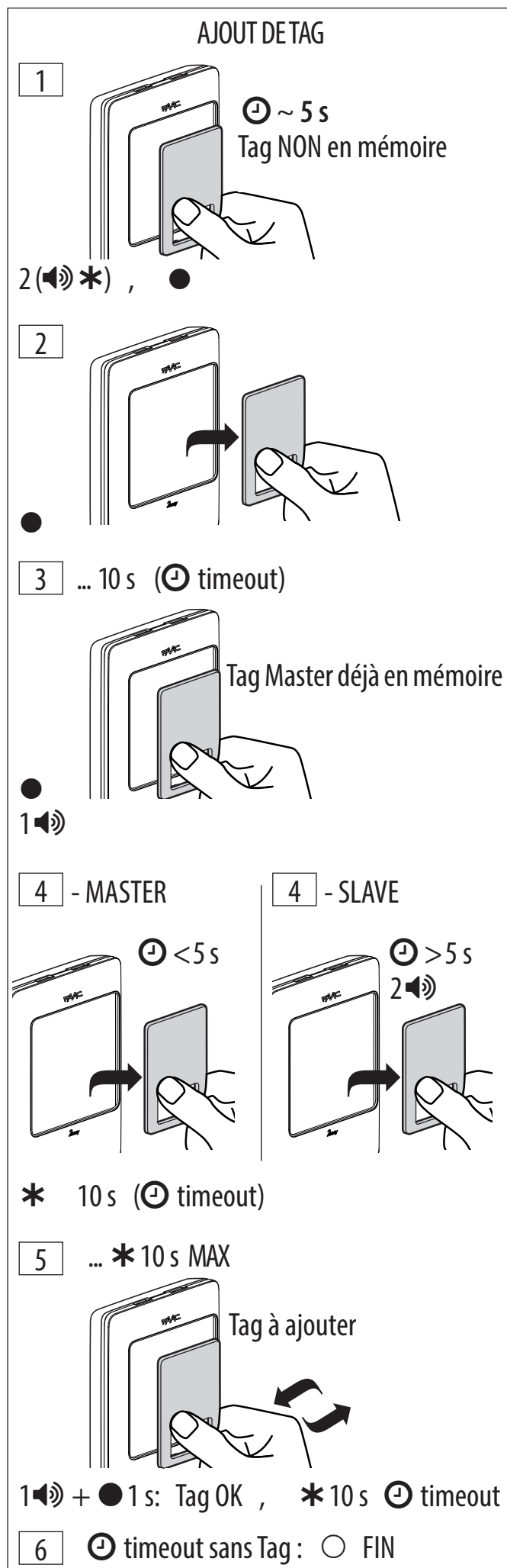

EG-KONFORMITÄTSERKLÄRUNG

Der Hersteller

Firmenbezeichnung: FAAC S.p.A. Soc. Unipersonale

Adresse: Via Calari, 10 - 40069 Zola Predosa BOLOGNA - ITALIEN

erklärt hiermit unter der alleinigen Verantwortung, dass die folgenden Produkte:

Beschreibung: Tag Leser

Modelle: XTR B, XTR B INOX

entsprechen den folgenden anwendbaren EU-Richtlinien:

Funkanlagen-Richtlinie 2014/53/EU

RoHS 2-Richtlinie 2011/65/EU

Außerdem wurden die folgenden harmonisierten Normen angewandt:

EN 60950-1:2006 + A11:2009 + A1:2010 + A12:2011 + A2:2013

EN 62311:2008

EN 301 489-1 V1.9.2 + EN 301 489-3 V1.6.1

EN 302 291-2 V1.1.1

Bologna, 01.01.2017

CEO



INHALTSVERZEICHNIS

1. XTR B	2
Technische Daten	3
2. SICHERHEITSHINWEISE	4
3. INSTALLATION	4
9.1 Anschluss an die Karte mit BUS 2easy	5
Konfigurieren der Dip-Schalter	5
Erste Tag Speicherung	6
4.1 Anschluss an eine BUS-RELAY Schnittstelle	7
Konfigurieren der Dip-Schalter	7
Tags den Relais zuordnen	7
Erste Speicherung einer Tag-Gruppe	8
4. ALLE TAGS LÖSCHEN	9
5. EINE TAG-GRUPPE LÖSCHEN	9
6. LÖSUNG DER BETRIEBSPROBLEME	10
7. XTR B AUSTAUSCHEN	10
8. GEBRAUCH	11
1 CH Modus 1 Steuerung	11
2 CH Modus 2 Steuerungen	11
9. HINZUFÜGEN VON TAGS	13
10. WARTUNG	13

1. XTR B

Der Tag Leser XTR B gehört zur FAAC Palette der BUS 2easy Steuervorrichtungen. Die Palette umfasst zum Beispiel auch Schlüsselschalter und Tastaturen (siehe Katalog).

XTR B erkennt ausschließlich FAAC Spezial-Tags (siehe Katalog). Man kann eine unbegrenzte Anzahl von Tags aktivieren.

Anschluss. XTR B kann folgendermaßen angeschlossen werden:

- Elektronische Karte mit BUS 2easy
- Schnittstelle BUS-RELAY 2CH
- Schnittstelle BUS-RELAY 4CH

Bei der Einschaltung erkennt XTR B den Anschlussstyp.

Im Folgenden werden die Karten mit BUS 2easy aufgelistet, die mit XTR B kompatibel oder nicht kompatibel sind. Einige Karten sind nur kompatibel, wenn die Firmware auf die angegebenen oder darauffolgenden Versionen (FW) aktualisiert ist (hierzu die Anleitungen der aktualisierten Karten lesen). Die nicht aufgelisteten Karten mit BUS 2easy sind stets kompatibel.

Kompatible Karten [Revision]	FW
E045 [vorherige 1L]	1.7
E045 [1L und darauffolgende]	3.2
E145 [vorherige 1R]	2.0
E145 [1R und darauffolgende]	3.2
E124 [alle]	3.2
E721 [alle]	2.9
624BLD [alle]	2.1
E680 [alle]	2.1
JE275 [alle]	2.1

Nicht kompatible Karten: E700, E720, E024, E391, E012S, E850.

Betrieb. Das Tag überträgt seinen eigenen Code wenn es an den Leser angenähert wird. Sobald der Leser ein aktiviertes Tag erkennt, sendet er den Befehl an die BUS 2easy Leitung.

XTR B funktioniert in dem Modus, der mithilfe der Dip-Schalter auf dem Gerät eingestellt wird. Zur Wahl stehen:

- Einkanal (XTR B_1CH) das Tag verfügt über nur 1 Steuerung
- Zweikanal (XTR B_2CH) das Tag verfügt über 2 Steuerungen

Mit XTR B_2CH hängt die Aktivierung der ersten oder zweiten Steuerung von der Verwendungsart des Tags XTR B

auf dem Leser ab (siehe § 8).

Das Tag kann als Impulssteuerung oder als gehaltene Steuerung verwendet werden.



Dieses Gerät kann nicht als Not-Aus verwendet werden.

Dieses Gerät kann nicht als gehaltene Steuerung im Totmann-Betrieb verwendet werden.

Steuerungen. Wenn XTR B an ein BUS 2easy einer Karte angeschlossen ist, werden die Steuerungen vom Dip-Schalter auf dem Leser definiert. Wenn XTR B an eine BUS-RELAY Schnittstelle angeschlossen ist, müssen die Relais Ausgänge zum Zeitpunkt der Speicherung mit den Tags verknüpft werden.

Erste Speicherung. Dieser Vorgang ist dem Installateur vorbehalten und muss ausgeführt werden, um das erste Tag zu aktivieren und um sein Code auf dem Leser zu speichern. Es können weitere Tags gespeichert werden, bevor der Vorgang abgeschlossen wird.

Alle bei der Ersten Speicherung aktivierten Tags sind Master.

Hinzufügen von Tags. Dieser Vorgang ermöglicht das Aktivieren von weiteren Tags nach der Ersten Speicherung.

Um das Hinzufügen von Tags zu aktivieren, ist ein bereits gespeichertes Master Tag notwendig und dieses muss sich in der Nähe des Lesers befinden (ohne diesen auszubauen).

Die Tags können als Master oder Slave hinzugefügt werden.

Slaves können nicht dazu verwendet werden, um das Hinzufügen von Tags zu aktivieren.











XTR B_A/XTR B_B. Jedes Tag überträgt stets zwei verschiedene Codes: A und B. Die Position des Jumpers auf dem Leser bestimmt, ob der Leser den Code A oder den Code B erkennt. Auf diese Weise kann ein Tag mit Code A für eine erste Anlage und mit Code B für eine zweite Anlage befähigt werden. Beispiel: Tag mit Code A für XTR B des Hauseingangs und mit Code B für XTR B des Privateingangs befähigt.

Anschlussart	Modus (§ Konfiguration der Dip-Schalter)	Anzahl der anschließbaren Steuervorrichtungen	
Karte mit BUS 2easy	1CH 2CH	max 14* max 4*	* theoretische Anzahl: Die tatsächliche Anzahl der anschließbaren Steuervorrichtungen hängt von der Gesamtabsoption aller vorhandenen Zubehörteile und vom Strom ab, der maximal von der Karte geliefert werden kann.
Schnittstelle BUS-RELAY 4CH	1CH 2CH	max 4* max 4*	
Schnittstelle BUS-RELAY 2CH	1CH 2CH	max 4* max 2*	

TECHNISCHE DATEN

Versorgung	BUS 2easy Leitung
MAX Verbrauch	50 mA
Schutzgrad	IP 54
Betriebstemperatur	-20 °C +55 °C
Gesamtabmessungen	100 x 72 x 21 mm
Tagformat	ISO15693

Angaben in den Anleitungen

-  Gefahr von Verletzungen oder Sachschäden
-  Stromschlaggefahr
- § Kapitel/Abschnitte: z.B. § 1 = Kap.1
-  Abbildungen: z.B.  1 = Abb.1
-  Seiten: z.B.  1 = S.1
-  Tabellen: z.B.  1 = Tab.1
- 1CH Einkanal ; 2CH Zweikanal
-  Zeitangabe
-  (BIP) Akustisches Signal
- Ausgeschaltete LED ● Eingeschaltete LED
- * Blinken * Schnelles Blinken

2. SICHERHEITSHINWEISE



Das Verpackungsmaterial (Kunststoff, Styropor, usw.) sollte nicht in Reichweite von Kindern aufbewahrt werden, da es eine potentielle Gefahrenquelle darstellt.



Bevor jegliche elektrische Anschlüsse vorgenommen werden, stets die Stromversorgung unterbrechen.



Wenn das Verpackungsmaterial nicht mehr gebraucht wird, muss es gemäß den Normen über die Müllentsorgung in die richtigen Müllcontainer geworfen werden.

Die elektronischen Bauteile dürfen nicht mit dem Hausmüll entsorgt werden, sondern müssen gemäß den geltenden Normen bezüglich der Entsorgung von Materialien in autorisierten Entsorgungs- und Recyclingzentren abgegeben werden.

3. INSTALLATION

1. Die Anschlusskabel bereitstellen und die Basis befestigen. Die Angaben in 1 beachten.
2. An die BUS 2easy Klemmen der Karte oder der BUS-RELAY Schnittstelle anschließen. Die Angaben in 2 beachten.
3. Den Jumper positionieren, um den Leser A oder B zu definieren:
 - J5 geschlossen = XTR B_A
 - J5 offen = XTR B_B
4. Die Dip-Schalter gemäß dem Anschluss konfigurieren:
 - Karte mit BUS 2easy: siehe § 3.1
 - BUS-RELAY Schnittstelle: siehe § 3.2
5. Die Karte mit BUS 2easy oder die BUS-RELAY Schnittstelle mit Strom versorgen:
 - XTR B blinkt einmal, dann schalten sich die LEDs aus: XTR B im Stand-by.
6. Die Anmeldung der BUS 2easy Geräte durchführen (siehe Anleitungen der Karte oder der Schnittstelle).
7. Die erste Speicherung gemäß der Anschlussart vornehmen:
 - Karte mit BUS 2easy: siehe 6
 - BUS-RELAY Schnittstelle: siehe 8
8. Die ordnungsgemäße Funktionsfähigkeit der Tags für alle aktivierten Steuerungen überprüfen.
9. Den Körper auf der Basis (3) und dann den Deckel (4 - 5) befestigen.



Die IP Dichtungen in der Basis und im Körper müssen vorhanden und unbeschädigt sein.

3.1 ANSCHLUSS AN DIE KARTE MIT BUS 2EASY

KONFIGURIEREN DER DIP-SCHALTER

Die Dip-Schalter (☐ 1 oder ☐ 2) positionieren um Folgendes zu definieren:

- Betriebsmodus 1CH oder 2CH (Dip 5)
- Steuerungen, die XTR B an die Karte sendet (Dip 1-2-3-4)



Für jede Steuervorrichtung, die auf der BUS 2easy Leitung angeschlossen ist, die Dip-Schalter so positionieren, dass eine Steuerung für eine einzige Vorrichtung verwendet wird.



Um einen weiteren XTR B zu einer bereits bestehenden Anlage hinzuzufügen, sollten die bereits auf den anderen BUS 2easy

Geräten verwendeten Steuerungen bekannt sein. Siehe die Anleitungen der vorhandenen Geräte, um die bereits verwendeten Steuerungen zu ermitteln. Die Tabelle am Ende dieses Handbuchs ermöglicht das Notieren der IDs der installierten Geräte für eventuelle zukünftige Implementierungen. Eventuelle BUS 2easy Fotozellen oder BUS 2easy Sicherheitsleisten interferieren nicht mit den Steuervorrichtungen, ihre Dip-Schalter ignorieren.

☐ 1 1 CH Modus

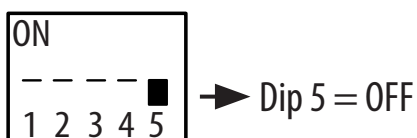

Dip-Schalter	Steuerung
1 2 3 4	
0 0 0 0	Open A_1
0 0 0 1	Open A_2
0 0 1 0	Open A_3
0 0 1 1	Open A_4
0 1 0 0	Open A_5
0 1 0 1	Stop
0 1 1 0	Stop NC*_1
0 1 1 1	Stop NC*_2
1 0 0 0	Close
1 0 0 1	Open B_1
1 0 1 0	Open B_2
1 0 1 1	Open B_3
1 1 0 0	Open B_4
1 1 0 1	Open B_5
1 1 1 0	nicht verwendet
1 1 1 1	nicht verwendet

☐ 2 2 CH Modus

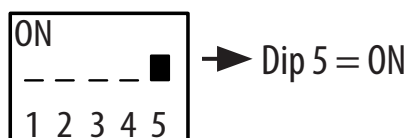

Dip-Schalter	Steuerung 1	Steuerung 2
1 2 3 4		
0 0 0 0	Open A_1	Open B_1
0 0 0 1	Open A_1	Open B_2
0 0 1 0	Open A_1	Stop
0 0 1 1	Open A_1	Close
0 1 0 0	Open A_2	Open B_1
0 1 0 1	Open A_2	Open B_2
0 1 1 0	Open A_2	Stop
0 1 1 1	Open A_2	Close
1 0 0 0	Open A_3	Open B_3
1 0 0 1	Open A_3	Open B_4
1 0 1 0	Open A_3	StopNC*_1
1 0 1 1	Open A_3	Close
1 1 0 0	Open A_4	Open B_3
1 1 0 1	Open A_4	Open B_4
1 1 1 0	Open A_4	StopNC*_2
1 1 1 1	Open A_4	Close

1 = ON ; 0 = OFF

* Stop NC führt auch in dem Moment zu einem Stopp, in dem XTR B getrennt wird.

ERSTE TAG SPEICHERUNG

XTR B muss sich im Stand-by befinden. Der Speicher muss leer sein.

1. Die Taste einmal drücken und wieder loslassen.
 - Nach 2 s gibt XTR B 1 BIP von sich und blinkt 1 Mal.
 - Es beginnt ein Blinken von 20 s (Speicherung aktiv).
2. Das erste Tag annähern.
 - XTR B gibt 1 BIP von sich und die LEDs leuchten für 2 s auf: Das Tag ist aktiviert.
 - Das Blinken setzt sich für 10 s fort (Speicherung aktiv).
3. Den Arbeitsschritt 2 für die weiteren gewollten Master Tags wiederholen.
4. Um den Vorgang zu beenden, 10 s abwarten, ohne ein neues Tag anzunähern (oder sofort die Taste drücken).
 - Die LEDs schalten sich aus: XTR B im Stand-by.

Speicherfehler	Lösung
Bei Arbeitsschritt 1 zeigt XTR B einen Fehler an und geht in den Stand-by Modus: Die Taste wurde mehr als einmal gedrückt.	Nochmals korrekt durchführen.
Bei Arbeitsschritt 1 zeigt XTR B einen Fehler an und geht in den Stand-by Modus: Der Speicher ist nicht leer.	Hinzufügen von Tags oder Vollständige Löschung durchführen
Bei Arbeitsschritt 3 zeigt XTR B einen Fehler an und die LEDs schalten sich aus: Die Speicherung des Tags ist fehlgeschlagen.	Hinzufügen von Tags durchführen.

i FEHLER Hinweis: 5 BIP und 5 Mal Blinken in schneller Aufeinanderfolge

ERSTE SPEICHERUNG



1 2 s 1 (🔊) * , * 20 s (⌚ Timeout)

... ⌚ 20s MAX



1 (🔊) + ● 2 s: Tag OK , * 10 s (⌚ Timeout)

... ⌚ 10s MAX



1 (🔊) + ● 2 s: Tag OK , * 10 s ⌚ Timeout

4 ⌚ Timeout ohne Tag: ○ ENDE

3.2 ANSCHLUSS AN EINE BUS-RELAY SCHNITTSTELLE

KONFIGURIEREN DER DIP-SCHALTER

Die Dip-Schalter (☐ 3) positionieren um Folgendes zu definieren:

- Betriebsmodus 1CH oder 2CH (Dip 5)
- ID des Gerätes (Dip 1-2)

Die Dip-Schalter 3-4 sind irrelevant.



Jede auf der BUS Leitung angeschlossene Steuervorrichtung muss eine andere ID haben.



Um einen weiteren XTR B zu einer bereits bestehenden Anlage hinzuzufügen, sollten die IDs der anderen BUS Zeasy Geräte bekannt sein. Siehe die Anleitungen der vorhandenen Geräte, um die bereits verwendeten IDs zu ermitteln.

Die Tabelle am Ende dieses Handbuchs ermöglicht das Notieren der IDs der installierten Geräte für eventuelle zukünftige Implementierungen.

TAGS DEN RELAIS ZUORDNEN

Im Einkanal (1CH) Modus kann jedes aktivierte Tag nur ein einziges Relais aktivieren. Das Relais wird während der Speicherphase mittels der Wahl einer Gruppe zugeordnet.

Im Zweikanal (2CH) Modus kann jedes aktivierte Tag nur 2 Relais aktivieren (nicht gleichzeitig). Das Relaispaar wird während der Speicherphase mittels der Wahl einer Gruppe zugeordnet. Das Tag aktiviert ein Relais mit der Steuerung 1 und das andere mit der Steuerung 2 (siehe § 8).

ÜBEREINSTIMMUNG GRUPPE/RELAIS

Gruppe 1

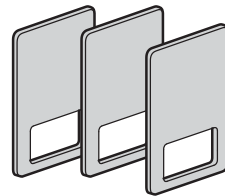

XTR B (1CH) Relais 1

XTR B (2CH)
Steuerung 1 Relais 1
Steuerung 2 Relais 2

Gruppe 2

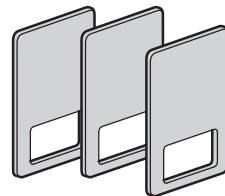

XTR B (1CH) Relais 2

XTR B (2CH)
Steuerung 1 Relais 3
Steuerung 2 Relais 4

Gruppe 3

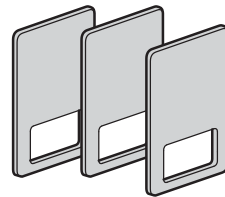

XTR B (1CH) Relais 3

Gruppe 4

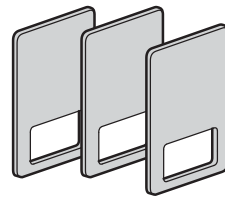

XTR B (1CH) Relais 4

☐ 3 ID in 1CH oder 2CH Modus

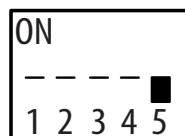

→ Dip 5 = OFF
1CH

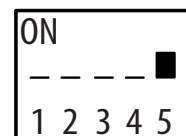

→ Dip 5 = ON
2CH

Dip-Schalter 1 2 3 4	ID	Gruppen verfügbar in 1 CH Modus	Gruppen verfügbar in 2 CH Modus
0 0 x x	ID1	1, 2, 3, 4	1, 2
0 1 x x	ID2	1, 2, 3, 4	1, 2
1 0 x x	ID3	1, 2, 3, 4	1
1 1 x x	ID4	1, 2	1

1 = ON ; 0 = OFF ; x = irrelevant

ERSTE SPEICHERUNG EINER TAG-GRUPPE

XTR B muss sich im Stand-by befinden. Der Speicher der ausgewählten Gruppe muss leer sein.

1. Die Gruppe auswählen: Die Taste so oft drücken, wie es der Gruppennummer entspricht (z.B.: Gruppe 3, 3 Mal drücken).
 - Nach 2 s gibt XTR B eine Anzahl von BIP und Blinkzeichen von sich, die der Gruppennummer entspricht.
 - Es beginnt ein Blinken von 20 s (Speicherung aktiv).
2. Das Tag annähern.
 - XTR B gibt eine Anzahl BIP, die der Gruppennummer entspricht, von sich und die LEDs leuchten für 2 s auf: Das Tag ist aktiviert.
 - Das Blinken setzt sich für 10 s fort (Speicherung aktiv).
3. Den Arbeitsschritt 2 für die weiteren gewollten Master Tags der Gruppe wiederholen.
 - XTR B gibt einen BIP von sich und die LEDs leuchten für 2 s nach jedem weiteren aktivierten Tag auf.
4. Um den Vorgang zu beenden, 10 s abwarten, ohne ein neues Tag anzunähern (oder sofort die Taste drücken).
 - Die LEDs schalten sich aus: XTR B im Stand-by.

Um ein oder mehrere Tags einer anderen Gruppe zu aktivieren, den Vorgang wiederholen. Bei Arbeitsschritt 1 eine verfügbare Gruppe zuordnen.

Speicherfehler	Lösung
Bei Arbeitsschritt 1 zeigt XTR B einen Fehler an, dann schalten sich die LEDs aus: Gruppe nicht verfügbar	Nochmals korrekt durchführen.
Bei Arbeitsschritt 1, nachdem XTR B die Anzahl von BIP von sich gegeben hat, die der Gruppennummer entspricht, ist die Speicherung nicht aktiv (LED eingeschaltet, KEIN Blinken von 20 s): Die Gruppe ist bereits gespeichert.	Hinzufügen von Tags der Gruppe durchführen.
Bei Arbeitsschritt 3 zeigt XTR B einen Fehler an, dann schalten sich die LEDs aus: Speicherung des Tags fehlgeschlagen.	Hinzufügen von Tags der Gruppe durchführen.

i FEHLER Hinweis: 5 BIP und 5 Mal Blinken in schneller Aufeinanderfolge

ERSTE SPEICHERUNG einer Tag-GRUPPE

1 N Anzahl (N = Gruppennummer)



⌚ 2 s N (🔊) * , * 20 s (⌚ Timeout)

... ⌚ 20s MAX

2 Erstes Master Tag der Gruppe

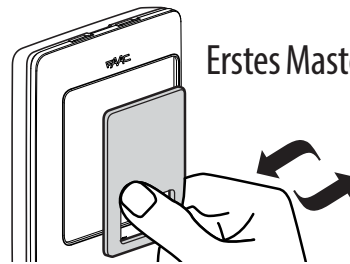

N (🔊) + ● 2 s: Tag OK , * 10 s (⌚ Timeout)

... ⌚ 10s MAX

3 Weiteres Master Tag der Gruppe

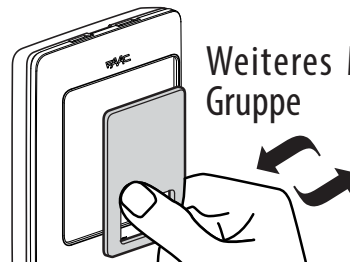

1 (🔊) + ● 2 s: Tag OK , * 10 s ⌚ Timeout

4 ⌚ Timeout ohne Tag: ○ ENDE

4. ALLE TAGS LÖSCHEN



Dieser Vorgang löscht alle Tags unwiderruflich aus dem Speicher.

XTR B muss sich im Stand-by befinden.

1. Die Taste während des ganzen Ablaufs der Reihenfolge drücken und gedrückt halten:

- Nach 2 s gibt XTR B 1 BIP von sich und es beginnt ein Blinken von 10 s, die Schnelligkeit des Blinkens erhöht sich für 10 s, schließlich gibt XTR B 1 BIP von sich und die LEDs schalten sich für 1 s ein: Die Tags wurden gelöscht.

- Die LEDs schalten sich aus: XTR B im Stand-by.

2. Die Taste loslassen.

Um den Löschvorgang zu unterbrechen, die Taste vor Ertönen des BIP bei Arbeitsschritt 1 loslassen. Die LEDs schalten sich aus: XTR B im Stand-by.

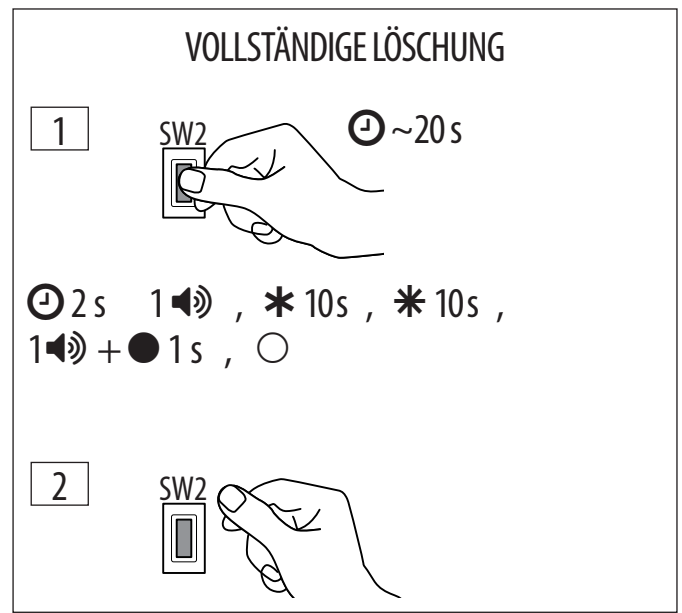

5. EINE TAG-GRUPPE LÖSCHEN



Dieser Vorgang löscht alle Tags der Gruppe unwiderruflich. Der Vorgang ist nur aktiv, wenn XTR B an eine BUS-RELAY Schnittstelle angeschlossen ist. In anderen Fällen die vollständige Löschung durchführen.

XTR B muss sich im Stand-by befinden.

1. Die zu löschende Gruppe auswählen: Die Taste so oft drücken, wie es der Gruppennummer entspricht (z.B.: Gruppe 3, 3 Mal drücken).

- Nach 2 s gibt XTR B eine Anzahl von BIP und Blinkzeichen von sich, die der Gruppennummer entspricht. Dann leuchten die LEDs dauerhaft.

2. Die Taste während des ganzen Ablaufs der Reihenfolge drücken und gedrückt halten:

- XTR B gibt 1 BIP von sich und es beginnt ein Blinken von 10 s, die Schnelligkeit des Blinkens erhöht sich für 10 s, schließlich gibt XTR B 1 BIP von sich und die LEDs schalten sich für 1 s ein: Die Gruppe wurde gelöscht.

- Die LEDs schalten sich aus: XTR B im Stand-by.

3. Die Taste loslassen.

Um den Löschvorgang zu unterbrechen, die Taste vor Ertönen des Bip bei Arbeitsschritt 2 loslassen. Die LEDs schalten sich aus: XTR B im Stand-by.

Anmerkung: Wenn bei Arbeitsschritt 1 XTR B einen Fehler anzeigt und sich die LEDs ausschalten, die vollständige Löschung durchführen.

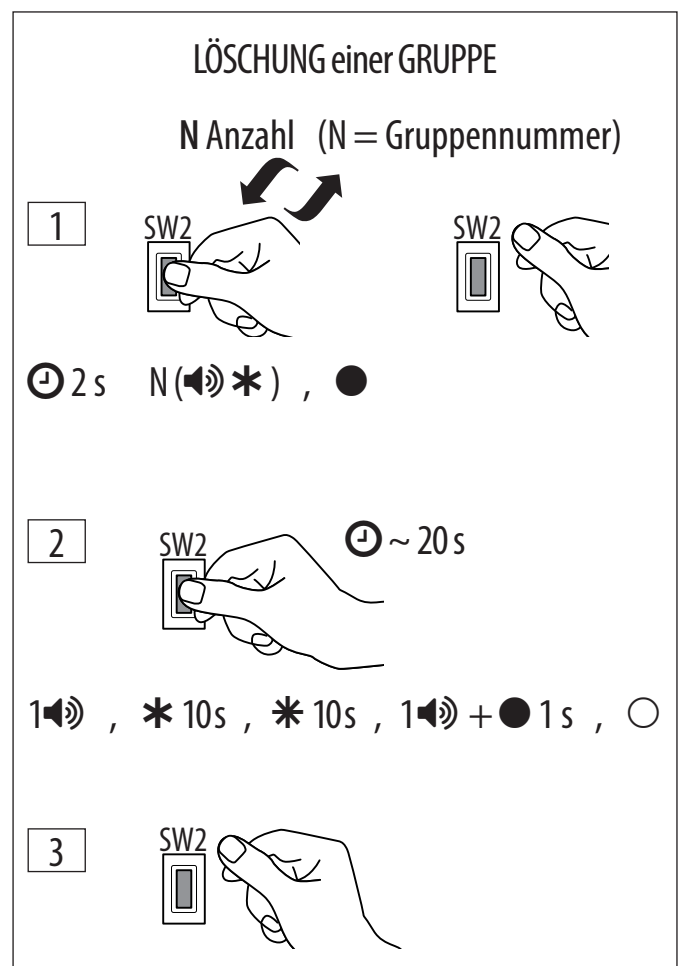

6. LÖSUNG DER BETRIEBSPROBLEME

Warnmeldung	Erklärung	Notwendige Tätigkeit
Bei der Einschaltung bleiben die LEDs ausgeschaltet.	Stromausfall oder XTR B funktioniert nicht.	Anschluss und Stromversorgung überprüfen. Wenn keine Fehler vorliegen, XTR B austauschen.
Bei der Einschaltung blinken die LEDs dauerhaft.	Anschlussfehler	Anschluss überprüfen.
Bei der Einschaltung zeigt XTR B einen Fehler an.	Daten im Speicher sind beschädigt.	Die Vollständige Löschung und die Erste Speicherung durchführen.
Ein an XTR B angenähertes Tag aktiviert die Steuerung nicht.	Stromausfall oder XTR B funktioniert nicht. Das Tag ist nicht aktiviert.	Anschluss und Stromversorgung überprüfen. Wenn keine Fehler vorliegen, das Hinzufügen von Tags durchführen.
Ein aktiviertes Tag aktiviert nicht die Steuerung bei Annäherung an XTR B, die LEDs blinken dauerhaft.	Fehler in der DIP Konfiguration.	Die Konfiguration der DIP-Schalter aller angeschlossenen BUS 2easy Steuervorrichtungen überprüfen, um die Konflikte der BUS 2easy Adressen zu beheben.

7. XTR B AUSTAUSCHEN

Im Fall eines Austauschs, kann es vermieden werden, die Speicherung aller bereits aktivierten Tags wiederholen zu müssen. Man muss über ein auf dem vorherigen XTR B gespeichertes Master Tag verfügen.

Neuer XTR B, der an der BUS 2easy Karte angeschlossen ist

1. Die Taste einmal drücken und wieder loslassen.
 - Nach 2 s gibt XTR B 1 BIP von sich und blinkt 1 Mal. Dann beginnt ein Blinken von 20 s.
2. Die Taste drücken und wieder loslassen.
 - XTR B gibt 1 BIP von sich und die Schnelligkeit des Blinkens erhöht sich.
3. Innerhalb von 10 s ein auf dem vorherigen XTR B gespeichertes Master Tag annähern.
 - XTR B gibt 1 BIP von sich und die LEDs leuchten für 2 s auf.
4. Zum Beenden die Taste drücken. Die LEDs schalten sich aus: XTR B im Stand-by.

Neuer XTR B, der an der BUS-RELAY Schnittstelle angeschlossen ist

1. Die Gruppe auswählen: Die Taste so oft drücken, wie es der Gruppennummer entspricht (z.B.: Gruppe 3, 3 Mal drücken).
 - Nach 2 s gibt XTR B eine Anzahl von BIP und Blinkzeichen von sich, die der Gruppennummer entsprechen. Dann beginnt ein Blinken von 20 s.
2. Die Taste drücken und wieder loslassen.
 - XTR B gibt 1 BIP von sich und die Schnelligkeit des Blinkens erhöht sich.
3. Innerhalb von 10 s ein auf dem vorherigen XTR B gespeichertes Master Tag annähern.
 - XTR B gibt eine Anzahl BIP von sich, die der Gruppennummer entspricht, und die LEDs leuchten für 2 s auf, dann beginnt das Blinken wieder.
4. Zum Beenden die Taste drücken. Die LEDs schalten sich aus: XTR B im Stand-by.



Für alle vorhandenen Tag-Gruppen wiederholen.

8. GEBRAUCH

1 CH MODUS 1 STEUERUNG

- Das Tag an den Leser im Stand-by Modus annähern:
 - XTR B gibt 1 BIP von sich und die LEDs leuchten dauerhaft auf.
- Eine Impulssteuerung oder gehaltene Steuerung

durchführen.

- Impulssteuerung: Das Tag sofort entfernen.
 - Gehaltene Steuerung: Das Tag nur entfernen, wenn die Steuerung angehalten werden soll.
- Wenn sich das Tag entfernt, schalten sich die LEDs aus.

Impulssteuerung im Einkanal-Modus

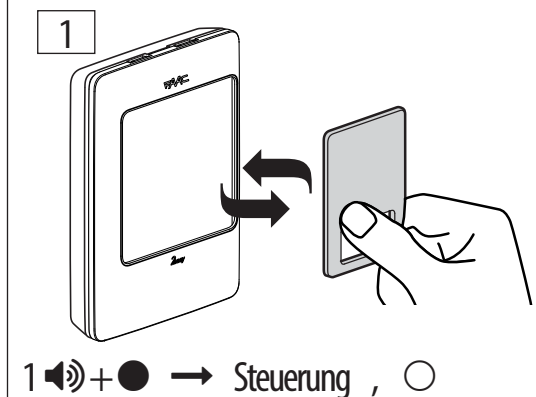

Gehaltene Steuerung im Einkanal-Modus

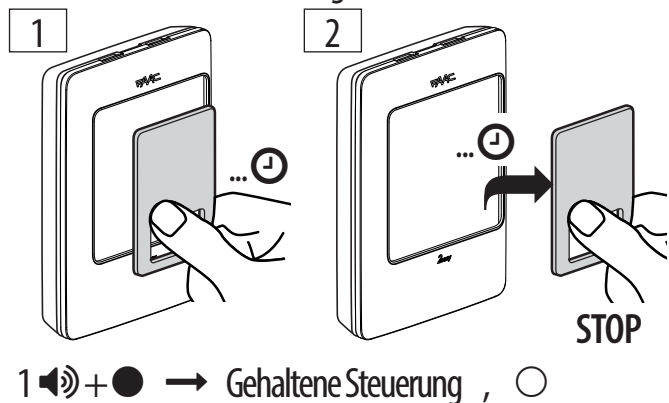

2 CH MODUS 2 STEUERUNGEN

Impulssteuerung 1

- Das Tag an den Leser im Stand-by Modus annähern:
 - XTR B gibt 1 BIP von sich und die LEDs leuchten dauerhaft auf.
- Das Tag innerhalb von 2 s entfernen.
 - Die Steuerung aktiviert sich und die LEDs schalten sich aus.

Impulssteuerung 2

- Das Tag an den Leser im Stand-by Modus annähern und es nicht entfernen:
 - XTR B gibt 1 BIP von sich und die LEDs leuchten dauerhaft auf.
 - Nach 2 s gibt XTR B 2 BIP von sich und blinkt 2 Mal.
- Das Tag innerhalb von 2 s entfernen.
 - Die Steuerung aktiviert sich und die LEDs schalten sich aus.

Impulssteuerung 1

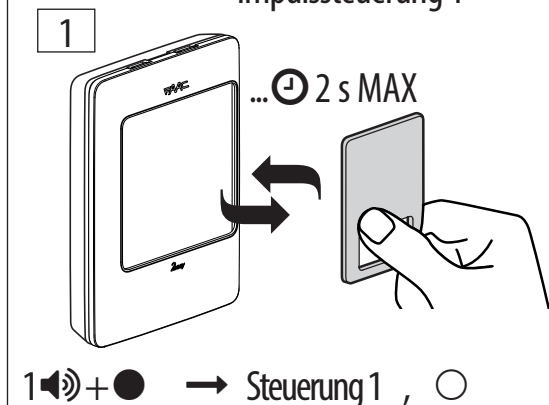

Impulssteuerung 2

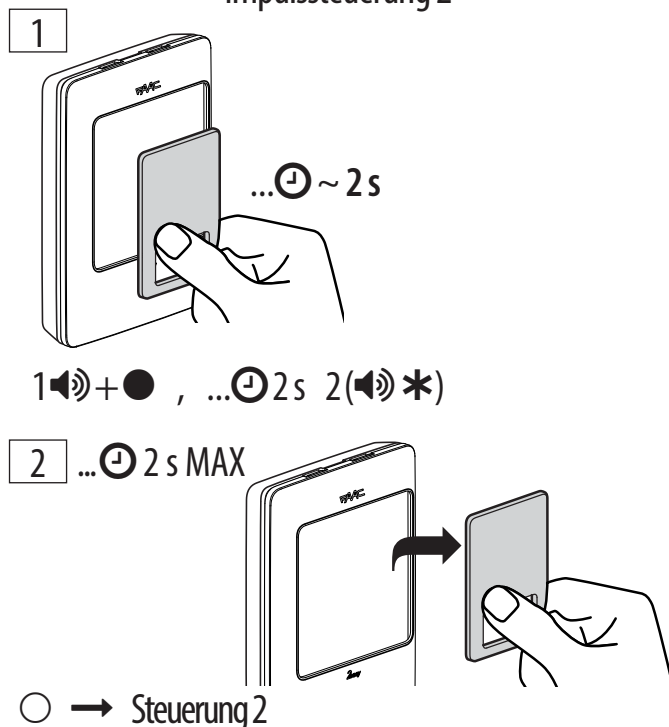

Gehaltene Steuerung 1

- Das Tag an den Leser im Stand-by Modus annähern und es nicht entfernen:
 - XTR B gibt 1 BIP von sich und die LEDs leuchten dauerhaft auf.
 - Nach 2s gibt XTR B 2 BIP von sich und blinkt 2 Mal.
 - Nach 2 s gibt XTR B 3 BIP von sich, blinkt 3 Mal und die LEDs leuchten dann dauerhaft auf.
 - Nach 3 s aktiviert sich die gehaltene Steuerung.
- Soll die Steuerung angehalten werden, das Tag entfernen; die LEDs schalten sich aus.

Gehaltene Steuerung 2

- Das Tag an den Leser im Stand-by Modus annähern und es nicht entfernen:
 - XTR B gibt 1 BIP von sich und die LEDs leuchten dauerhaft auf.
 - Nach 2s gibt XTR B 2 BIP von sich und blinkt 2 Mal.
 - Nach 2 s gibt XTR B 3 BIP von sich, blinkt 3 Mal und die LEDs leuchten dann dauerhaft auf.
- Das Tag innerhalb von 2 s entfernen und es innerhalb von 5 s wieder annähern:
 - XTR B blinkt 1 Mal und es aktiviert sich die gehaltene Steuerung.
- Das Tag entfernen, wenn die Steuerung angehalten werden soll, die LEDs schalten sich aus.

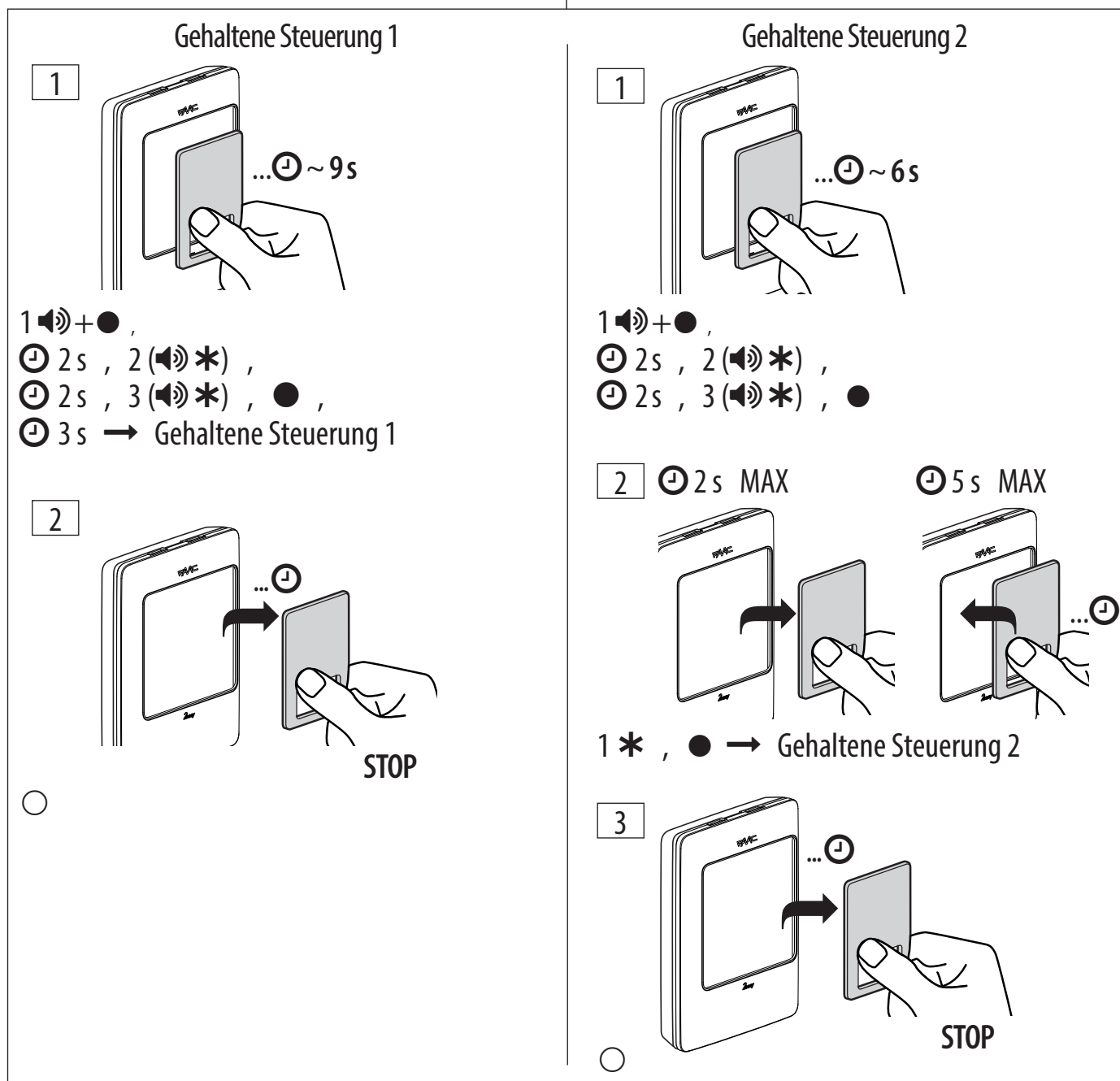

9. HINZUFÜGEN VON TAGS

Es ist ein bereits gespeichertes Master Tag notwendig und dieses muss sich in der Nähe des XTR B befinden (ohne diesen auszubauen).

i Wenn XTR B an eine BUS-RELAY Schnittstelle angeschlossen ist, ein Master Tag der gewünschten Gruppe verwenden.

XTR B muss sich im Stand-by befinden.

1. Ein NICHT gespeichertes Tag annähern und etwa 5 s abwarten.
 - XTR B gibt 2 BIP von sich, blinkt 2 Mal und die LEDs leuchten dann dauerhaft auf.
2. Das Tag entfernen.
3. Innerhalb von 10 s ein bereits gespeichertes Master Tag annähern.
 - Die LEDs leuchten noch dauerhaft auf und XTR B gibt 1 BIP von sich.
4. Wählen, ob Master oder Slave hinzugefügt werden sollen:

Das Master Tag innerhalb von 5 s entfernen: Es werden MASTER hinzugefügt.
 Abwarten, bis XTR B 2 BIP von sich gibt, dann das Master Tag entfernen: Es werden SLAVE hinzugefügt.

- Es beginnt ein Blinken von 10 s (Speicherung aktiv).
5. Die hinzuzufügenden Tags innerhalb von 10 s, eines nach dem anderen, annähern. Für jedes hinzugefügte Tag gibt XTR B 1 BIP von sich und die LEDs leuchten für 1 s auf.
 6. Um den Vorgang zu beenden, 10 s abwarten, ohne ein neues Tag anzunähern.
 - Die LEDs schalten sich aus: XTR B im Stand-by.

10. WARTUNG

Die Außenflächen mit einem weichen Lappen reinigen. Weder Reinigungsmittel noch Öle verwenden.

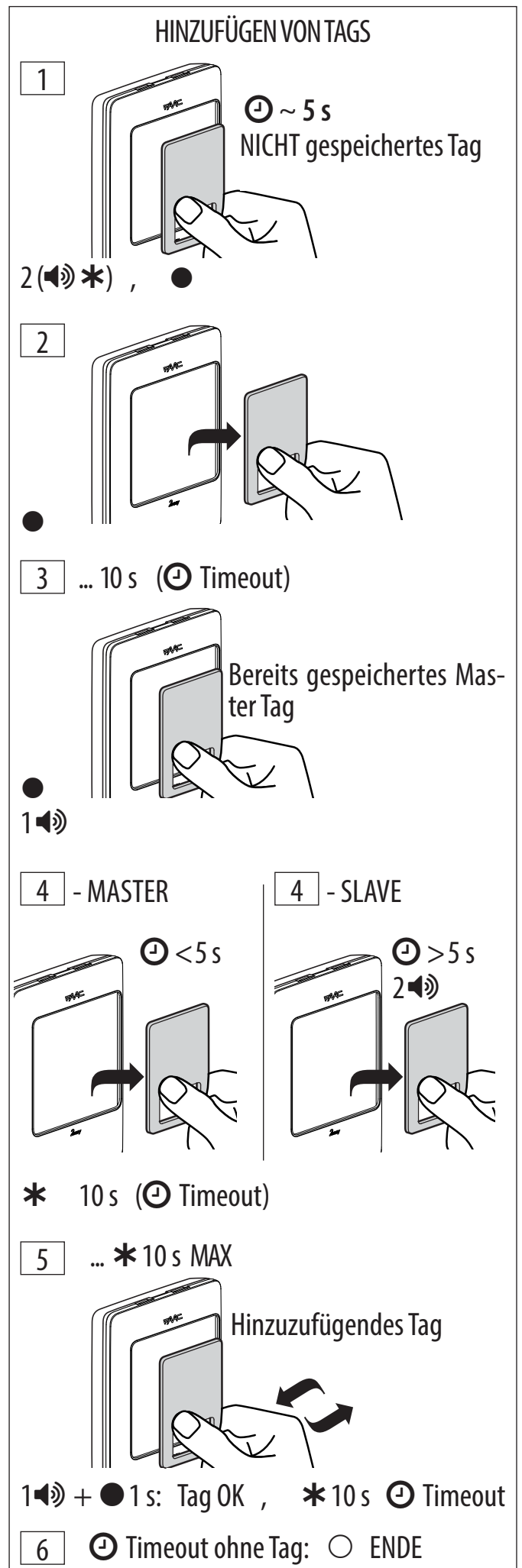

DECLARACIÓN CE DE CONFORMIDAD

El Fabricante

Denominación social: FAAC S.p.A. Soc. Unipersonale**Dirección:** Via Calari, 10 - 40069 Zola Predosa BOLOGNA - ITALIA

por la presente declara bajo la propia y exclusiva responsabilidad que los siguientes productos:

Descripción: Lector de Tag**Modelos:** XTR B, XTR B INOX

cumplen la siguiente legislación comunitaria aplicable:

Directiva RED 2014/53/EU

Directiva ROHS 2 2011/65/EU

Se han aplicado asimismo las siguientes normas armonizadas:

EN 60950-1:2006 + A11:2009 + A1:2010 + A12:2011 + A2:2013

EN 62311:2008

EN 301 489-1 V1.9.2 + EN 301 489-3 V1.6.1

EN 302291-2:2005

Bolonia, 01-01-2017

CEO

ÍNDICE

1. XTR B	2
Datos técnicos	3
2. ADVERTENCIAS DE SEGURIDAD	4
3. INSTALACIÓN	4
3.1 Conexión a la tarjeta con BUS 2easy	5
Configurar los dip-switch	5
Primera memorización de Tag	6
3.2 Conexión a una interfaz BUS-RELÉ	7
Configurar los dip-switch	7
Asignar los Tags a los Relés	7
Primera memorización de un Grupo de Tags	8
4. CANCELAR TODOS LOS TAGS	9
5. CANCELAR UN GRUPO DE TAGS	9
6. SOLUCIONES A LOS PROBLEMAS DE FUNCIONAMIENTO	10
7. SUSTITUIR XTR B	10
8. UTILIZACIÓN	11
Modo 1CH: 1 comando	11
Modo 2CH: 2 comandos	11
9. ADICIÓN DE TAGS	13
10. MANTENIMIENTO	13

1. XTR B

El lector de Tag XTR B forma parte de la gama FAAC de dispositivos de mando BUS 2easy. La gama incluye también, por ejemplo, selectores con llave y teclado (ver Catálogo).

XTR B reconoce exclusivamente los Tags FAAC específicos (ver Catálogo). Es posible habilitar un número ilimitado de Tags.

Conexión. XTR B puede conectarse a:

- Tarjeta electrónica con BUS 2easy
- Interfaz BUS-RELAY 2CH
- Interfaz BUS-RELAY 4CH

Cuando se enciende, XTR B reconoce el tipo de conexión.

A continuación indicamos las tarjetas con BUS 2easy compatibles o no con XTR B. Algunas tarjetas son compatibles solo si el firmware está actualizado a las versiones indicadas (FW) o posteriores (consultar las instrucciones de las tarjetas actualizadas). Las tarjetas con BUS 2easy no enumeradas son siempre compatibles.

Tarjetas compatibles [revisión]	FW
E045 [anterior 1L]	1.7
E045 [1L y sucesivas]	3.2
E145 [anterior 1R]	2.0
E145 [1R y sucesivas]	3.2
E124 [todas]	3.2
E721 [todas]	2.9
624BLD [todas]	2.1
E680 [todas]	2.1
JE275 [todas]	2.1

Tarjetas no compatibles: E700, E720, E024, E391, E012S, E850.

Funcionamiento. El Tag transmite su propio código cuando se acerca al lector. Cuando el lector reconoce un Tag habilitado, envía el comando a través de la línea BUS 2easy.

XTR B funciona en el modo configurado mediante los dip-switch sobre el dispositivo. A escoger entre:

- Monocanal (XTR B_1CH) el Tag dispone de 1 solo comando
- Bicanal (XTR B_2CH) el Tag dispone de 2 comandos

Con XTR B_2CH, la activación del primero o del segundo comando depende del modo de utilización del Tag en el lector (ver § 8).

El Tag puede ser utilizado para el comando por impulsos o mantenido.

XTR B



Este dispositivo no puede ser utilizado como parada de emergencia.

Este dispositivo no puede ser utilizado para el comando mantenido en funcionamiento en modo hombre presente.

Comandos. Si XTR B está conectado al BUS 2easy de una tarjeta, los comandos quedan definidos en el lector por medio de los dip-switch. Si XTR B está conectado a una interfaz BUS-RELÉ, las salidas del relé deben estar asociadas a los Tags en el momento de la memorización.

Primera memorización. Este procedimiento está reservado al instalador y debe llevarse a cabo para habilitar el primer Tag y memorizar su código en el lector. Es posible memorizar otros Tags antes de dar por concluido el procedimiento.

Todos los Tags habilitados durante la primera memorización se consideran Master.

Adición de Tags. Este procedimiento permite habilitar nuevos Tags después de la primera memorización. Para habilitar Tags adicionales es necesario disponer de un Tag Master ya memorizado y que este se encuentre cerca del lector (sin tener que desmontarlo). Los Tags adicionales pueden ser añadidos como Master o Slave.

Los Slave no pueden utilizarse para habilitar Tags adicionales.

XTRB_A/XTRB_B. Cada Tag transmite siempre dos códigos distintos: A y B. La posición del jumper en el lector determina si el lector reconoce el código A o el código B. De este modo, un Tag puede habilitarse con el código A en una primera instalación y con el código B en una segunda instalación. Por ejemplo: Tag habilitado con código A en XTR B de la entrada del inmueble y con código B en XTR B de una entrada privada.

Tipo de conexión	Modos (§ Configuración de los dip-switch)	Núm. de dispositivos de mando que se pueden conectar
Tarjeta con BUS 2easy	1CH 2CH	máx. 14* máx. 4*
Interfaz BUS-RELAY 4CH	1CH 2CH	máx. 4* máx. 4*
Interfaz BUS-RELAY 2CH	1CH 2CH	máx. 4* máx. 2*

* Núm. teórico: el número real de dispositivos de mando que se pueden conectar depende de la absorción total de energía por parte de todos los accesorios presentes y de la corriente máx. que puede suministrar la tarjeta.

DATOS TÉCNICOS

alimentación	línea BUS 2easy
consumo MÁX.	50 mA
nivel de protección	IP 54
temperatura de funcionamiento	-20 °C +55 °C
dimensiones totales	100 x 72 x 21 mm
formato de los Tags	ISO15693

Indicaciones en las instrucciones



riesgo de lesiones personales o de daños a los componentes



riesgo de electrocución

§ capítulos/apartados: ej. § 1 = Cap.1



figuras: ej. 1 = Fig.1



páginas: ej. 1 = Pág.1



tablas: ej. 1 = Tab.1

1CH monocal ; 2CH bicanal



indicación de tiempo



(BIP) Señal sonora



Led apagado



Led encendido



Intermitencia



Intermitencia rápida

2. ADVERTENCIAS DE SEGURIDAD



Los distintos materiales del embalaje (plástico, poliestireno, etc.) no deben dejarse al alcance de los niños, ya que constituyen potenciales fuentes de peligro.



Interrumpir siempre la alimentación eléctrica antes de realizar las conexiones eléctricas.



Al finalizar su utilización, tirar el embalaje en los contenedores apropiados de acuerdo con las normas de eliminación de residuos.



Los componentes electrónicos no deben eliminarse con los residuos domésticos, sino que deben entregarse a los centros autorizados de eliminación y reciclaje, respetando las normas vigentes en materia de eliminación de materiales.

3. INSTALACIÓN

1. Preparar los cables de conexión y fijar la base. Respetar las indicaciones de 1.
2. Conectar los bornes BUS 2easy de la Tarjeta o de la interfaz BUS-RELÉ. Respetar las indicaciones de 2.
3. Posicionar el jumper para establecer el lector A o B:
 - J5 cerrado = XTR B_A
 - J5 abierto = XTR B_B
4. Configurar los dip-switch en función de la conexión:
 - Tarjeta con BUS 2easy: ver § 3.1
 - Interfaz BUS-RELÉ: ver § 3.2
5. Alimentar la tarjeta con BUS 2easy o a través de la interfaz BUS-RELÉ:
 - XTR B emite una única intermitencia y a continuación los leds se apagan: XTR B en modo de espera.
6. Realizar la inscripción de los dispositivos BUS 2easy (ver las instrucciones de la tarjeta o de la interfaz).
7. Efectuar la primera memorización en función del tipo de conexión:
 - Tarjeta con BUS 2easy: ver 6
 - Interfaz BUS-RELÉ: ver 8
8. Verificar el correcto funcionamiento de los Tags para todos los comandos habilitados.
9. Fijar el cuerpo sobre la base (3) y fijar la tapa (4 - 5).



Las juntas de estanqueidad IP deben estar presentes e íntegras tanto en la base como en el cuerpo.

3.1 CONEXIÓN A LA TARJETA CON BUS 2EASY

CONFIGURAR LOS DIP-SWITCH

Posicionar los dip-switch ( 1 o  2) para definir:

- modo de funcionamiento 1CH o 2CH (Dip 5)
- comandos que XTR B envía a la tarjeta (Dip 1-2-3-4)



Para cada dispositivo de mando conectado a la línea BUS 2easy, posicionar los dip-switch de manera que cada comando sea utilizado sobre un único dispositivo.



Para añadir un XTR B a una instalación ya existente, es necesario conocer los comandos ya utilizados sobre los otros dispositivos BUS 2easy presentes. Ver las instrucciones de los dispositivos presentes para identificar los comandos que ya están en uso. La tabla

incluida al final de este manual permite anotar los ID de los dispositivos instalados para eventuales implementaciones futuras. Las eventuales fotocélulas BUS 2easy, o bordes de seguridad BUS 2easy no interfieren con los dispositivos de mando: ignorar sus dip-switch.

1 Modo 1CH

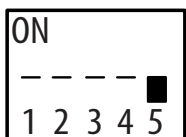

→ Dip 5 = OFF

Dip-switch	comando
1 2 3 4	
0 0 0 0	Open A_1
0 0 0 1	Open A_2
0 0 1 0	Open A_3
0 0 1 1	Open A_4
0 1 0 0	Open A_5
0 1 0 1	Stop
0 1 1 0	Stop NC*_1
0 1 1 1	Stop NC*_2
1 0 0 0	Close
1 0 0 1	Open B_1
1 0 1 0	Open B_2
1 0 1 1	Open B_3
1 1 0 0	Open B_4
1 1 0 1	Open B_5
1 1 1 0	no utilizado
1 1 1 1	no utilizado

2 Modo 2CH

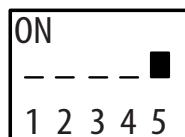

→ Dip 5 = ON

Dip-switch	comando 1	comando 2
1 2 3 4		
0 0 0 0	Open A_1	Open B_1
0 0 0 1	Open A_1	Open B_2
0 0 1 0	Open A_1	Stop
0 0 1 1	Open A_1	Close
0 1 0 0	Open A_2	Open B_1
0 1 0 1	Open A_2	Open B_2
0 1 1 0	Open A_2	Stop
0 1 1 1	Open A_2	Close
1 0 0 0	Open A_3	Open B_3
1 0 0 1	Open A_3	Open B_4
1 0 1 0	Open A_3	StopNC*_1
1 0 1 1	Open A_3	Close
1 1 0 0	Open A_4	Open B_3
1 1 0 1	Open A_4	Open B_4
1 1 1 0	Open A_4	StopNC*_2
1 1 1 1	Open A_4	Close

1 = ON ; 0 = OFF

* Stop NC, provoca la parada (Stop) incluso en el momento en el que XTR B es desconectado.

PRIMERA MEMORIZACIÓN DE TAG

XTR B debe estar en modo de espera. La memoria debe estar vacía.

1. Presionar y soltar el botón una vez.
 - Al cabo de 2 s, XTR B emite 1 BIP y 1 única intermitencia.
 - Se inicia una intermitencia de 20 s (memorización activa).
2. Acercar el primer Tag.
 - XTR B emite 1 BIP y los leds se encienden durante 2 s: el Tag está habilitado.
 - La intermitencia se reinicia durante 10 s (memorización activa).
3. Repetir el paso 2 para el resto de los Tag Master deseados.
4. Para terminar, dejar que transcurran 10 s sin acercar un nuevo Tag (o pulsar el botón inmediatamente).
 - Los leds se apagan: XTR B en modo de espera.

Errores de memorización	Solución
En la fase 1 XTR B indica error y se apaga en modo de espera: se ha pulsado el botón más de una vez	Ejecutar de nuevo el proceso correctamente
En la fase 1 XTR B indica error y se apaga en modo de espera: la memoria no está vacía.	Ejecutar el proceso de Adición de Tags, o de Cancelación total
En la fase 3 XTR B indica error y, a continuación, los leds se apagan: se ha producido un fallo en la memorización del Tag	Ejecutar el proceso de Adición de Tags

i Indicación de ERROR: 5 BIP y 5 intermitencias en secuencia rápida.

PRIMERA MEMORIZACIÓN



1 2 s 1 (🔊) * , * 20 s (🕒 timeout)

... 🕒 20s MÁX.

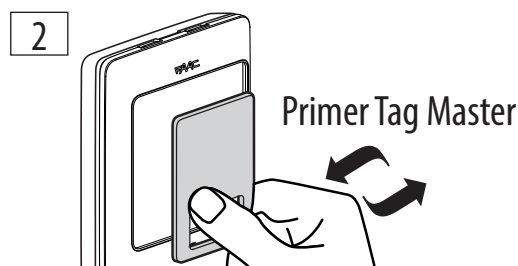

1 (🔊) + ● 2 s: Tag OK , * 10 s (🕒 timeout)

... 🕒 10s MÁX.



3 1 (🔊) + ● 2 s: Tag OK , * 10 s 🕒 timeout

4 🕒 timeout sin Tag: ○ FIN

3.2 CONEXIÓN A UNA INTERFAZ BUS-RELÉ

CONFIGURAR LOS DIP-SWITCH

Posicionar los dip-switch ( 3) para definir:

- modo de funcionamiento 1CH o 2CH (Dip 5)
- ID identificador del dispositivo (Dip 1-2)

Los Dip 3-4 no son relevantes.



Cada dispositivo de mando conectado a la línea BUS debe tener un ID diferente.



Para añadir un XTR B a una instalación ya existente, es necesario conocer los ID del resto de dispositivos BUS 2easy presentes. Ver las instrucciones de los dispositivos presentes para identificar los ID ya utilizados.

La tabla incluida al final de este manual permite anotar los ID de los dispositivos instalados para eventuales implementaciones futuras.

ASIGNAR LOS TAGS A LOS RELÉS

En el modo monocal (1CH), cada Tag habilitado solo puede activar un relé. El relé es asignado en la fase de memorización, mediante la selección de un Grupo.

En el modo bicanal (2CH), cada Tag habilitado puede activar 2 relés (no simultáneamente). La pareja de relés es asignada en fase de memorización, mediante la selección de un Grupo. El Tag activa un relé con el comando 1 y el otro con el comando 2 (ver § 8).

CORRESPONDENCIA GRUPO/RELÉ

Grupo 1

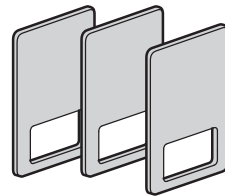

XTR B (1CH) Relé 1
XTR B (2CH)
Comando 1 Relé 1
Comando 2 Relé 2

Grupo 2

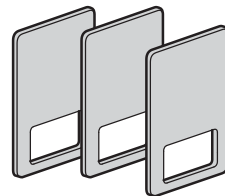

XTR B (1CH) Relé 2
XTR B (2CH)
Comando 1 Relé 3
Comando 2 Relé 4

Grupo 3

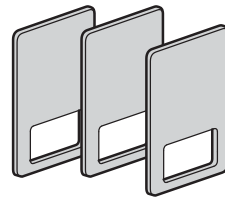

XTR B (1CH) Relé 3

Grupo 4

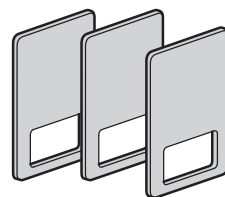

XTR B (1CH) Relé 4

3 ID en modo 1CH o 2CH

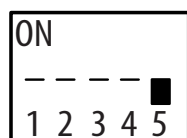

→ Dip 5 = OFF
1CH

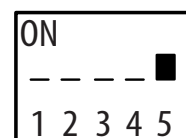

→ Dip 5 = ON
2CH

Dip-switch 1 2 3 4	ID	Grupos disponibles en modo 1CH	Grupos disponibles en modo 2CH
0 0 x x	ID1	1, 2, 3, 4	1, 2
0 1 x x	ID2	1, 2, 3, 4	1, 2
1 0 x x	ID3	1, 2, 3, 4	1
1 1 x x	ID4	1, 2	1

1 = ON ; 0 = OFF ; x = no relevante

PRIMERA MEMORIZACIÓN DE UN GRUPO DE TAGS

XTR B debe estar en modo de espera. La memoria del Grupo seleccionado debe estar vacía.

1. Seleccionar el Grupo: pulsar el botón un número de veces igual al número del Grupo (ej.: Grupo 3, pulsar 3 veces).
 - Al cabo de 2 s, XTR B emite un número de BIP e intermitencias igual al número del Grupo.
 - Se inicia una intermitencia de 20 s (memorización activa).
2. Acercar el Tag.
 - XTR B emite un número de BIP igual al número del Grupo y los leds se encienden durante 2 s: el Tag está habilitado.
 - La intermitencia se reinicia durante 10 s (memorización activa).
3. Repetir el paso 2 para los Tag Master adicionales del Grupo que se desee añadir.
 - XTR B emite un BIP y los leds se encienden durante 2 s después de la habilitación de cada Tag adicional.
4. Para terminar, dejar que transcurran 10 s sin acercar un nuevo Tag (o pulsar el botón inmediatamente).
 - Los leds se apagan: XTR B en modo de espera.

Para habilitar uno o varios Tags de otro Grupo, repetir el proceso. Durante la fase 1 asignar un Grupo disponible.

Errores de memorización	Solución
En la fase1 XTR B indica error y, a continuación, los leds se apagan: Grupo no disponible	Ejecutar de nuevo el proceso correctamente
Durante la fase 1 XTR B después de un número de BIP igual al número del grupo, la memorización no está activa (Leds encendidos, SIN intermitencia de 20 s): el Grupo está ya en la memoria	Ejecutar el proceso de Adición de Tag del grupo
Durante la fase3 XTR B indica error y, a continuación, los leds se apagan: se ha producido un fallo en la memorización del Tag	Ejecutar el proceso de Adición de Tag del grupo

i Indicación de ERROR: 5 BIP y 5 intermitencias en secuencia rápida.

PRIMERA MEMORIZACIÓN GRUPO de Tag

1 **N veces (N = número de grupo)**



⌚ 2 s N (🔊) * , * 20 s (⌚ timeout)

... ⌚ 20s MÁX.

2 **Primer Tag Master del Grupo**

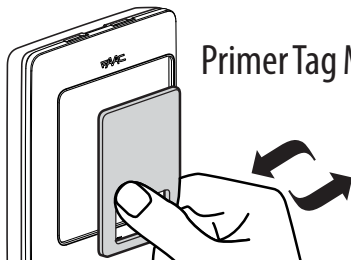

N (🔊) + ● 2 s: Tag OK , * 10 s (⌚ timeout)

... ⌚ 10s MÁX.

3 **Siguiente Tag Master del Grupo**



1 (🔊) + ● 2 s: Tag OK , * 10 s ⌚ timeout

4 ⌚ timeout sin Tag: ○ FIN

4. CANCELAR TODOS LOS TAGS



Este procedimiento elimina de la memoria todos los Tags de manera irreversible.

XTR B debe estar en modo de espera.

1. Pulsar y mantener pulsado el botón para realizar la secuencia completa:

- Al cabo de 2 s, XTR B emite 1 BIP e inicia una intermitencia de 10 s; a continuación aumenta la frecuencia de la intermitencia durante 10 s adicionales y por último XTR B emite 1 BIP y los leds se encienden durante 1 s: los Tags están eliminados.

- Los leds se apagan: XTR B en modo de espera.

2. Soltar el botón.

Para detener el proceso de cancelación, soltar el botón antes del BIP en la fase 1. Los leds se apagan: XTR B en modo de espera.

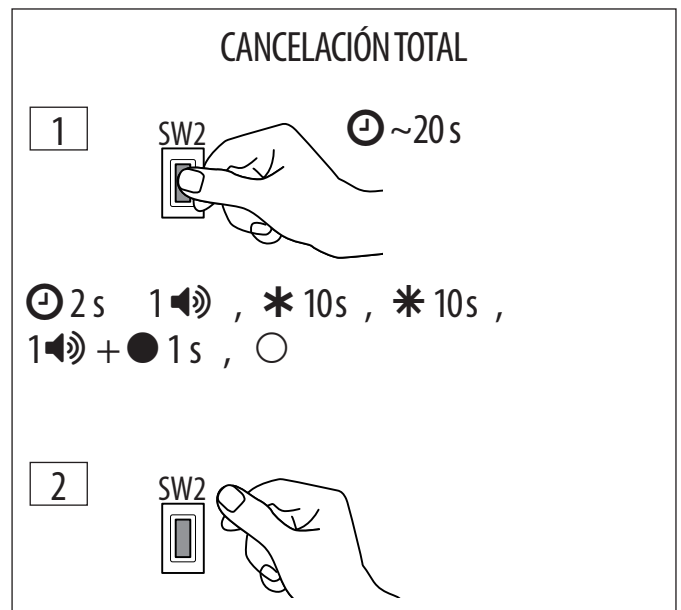

5. CANCELAR UN GRUPO DE TAGS



Este procedimiento elimina todos los Tags del Grupo de manera irreversible. El procedimiento resulta efectivo únicamente si XTR B está conectado a una interfaz BUS-RELE. En el resto de los casos, realizar la cancelación total.

XTR B debe estar en modo de espera.

1. Seleccionar el Grupo que se desea eliminar: pulsar el botón un número de veces igual al número del Grupo (ej.: Grupo 3, pulsar 3 veces).

- Al cabo de 2 s, XTR B emite un número de BIP e intermitencias igual al número del Grupo. A continuación, los leds se encienden de manera permanente.

2. Pulsar y mantener pulsado el botón para realizar la secuencia completa:

- XTR B emite 1 BIP e inicia una intermitencia de 10 s; a continuación aumenta la frecuencia de la intermitencia durante 10 s adicionales; por último, XTR B emite 1 BIP y los leds se encienden durante 1 s: el Grupo está eliminado.

- Los leds se apagan: XTR B en modo de espera.

3. Soltar el botón.

Para detener el proceso de cancelación, soltar el botón antes del BIP en la fase 2. Los leds se apagan: XTR B en modo de espera.

Nota: Si durante la fase 1, XTR B indica error y a continuación los leds se apagan, proceder a ejecutar la cancelación total.

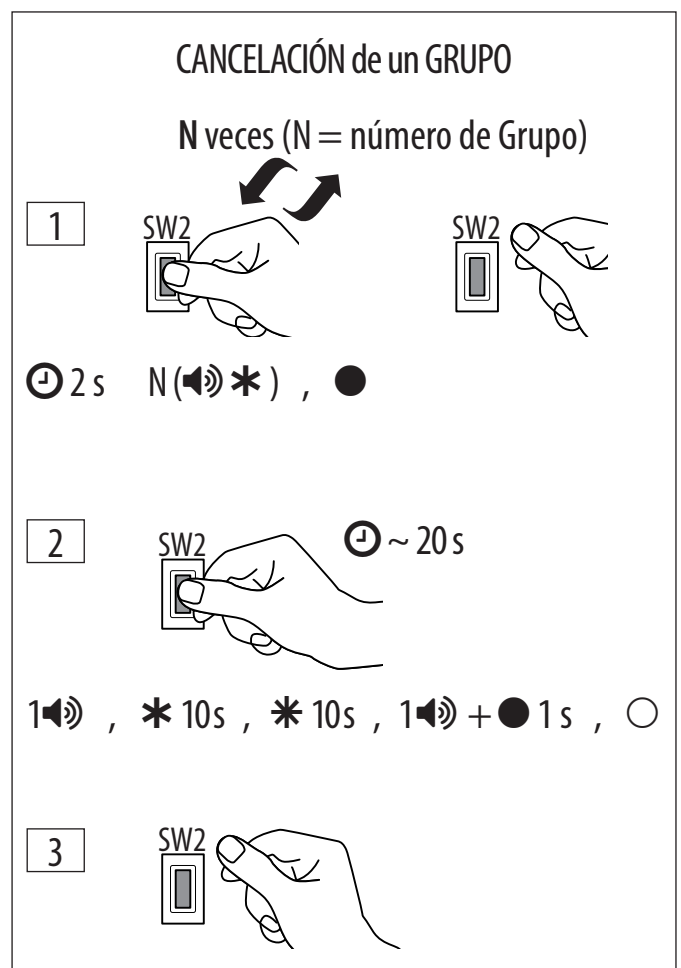

6. SOLUCIONES A LOS PROBLEMAS DE FUNCIONAMIENTO

Señalización	Explicación	Acción requerida
Durante el encendido los leds permanecen apagados.	Fallo de alimentación o XTR B no funciona.	Verificar la conexión y la presencia de la alimentación. Si no se detectan errores, sustituir XTR B.
Durante el encendido los leds parpadean continuamente.	Error de conexión.	Verificar la conexión.
Durante el encendido XTR B indica error.	Datos en memoria corruptos.	Efectuar la Cancelación total y la Primera memorización.
Un Tag cerca de XTR B no activa el comando.	Fallo de alimentación o XTR B no funciona. El Tag no está habilitado.	Verificar la conexión y la presencia de la alimentación. Si no se detectan errores, ejecutar el proceso de Adición de Tags.
Un Tag habilitado cerca de XTR B no activa el comando, los leds parpadean continuamente.	Error en la configuración de los DIP.	Verificar la configuración de los DIP de todos los dispositivos de mando BUS 2easy conectados con el fin de eliminar los conflictos relativos a las direcciones BUS 2easy.

7. SUSTITUIR XTR B

En caso de sustitución, es posible evitar el tener que repetir la memorización de todos los Tags ya habilitados. Es necesario disponer de un Tag Master memorizado en el anterior XTR B.

Nuevo XTR B conectado a la tarjeta BUS 2easy

1. Presionar y soltar el botón una vez.
 - Al cabo de 2 s, XTR B emite 1 BIP y 1 única intermitencia. A continuación se inicia 1 intermitencia de 20 s.
2. Presionar y soltar el botón.
 - XTR B emite 1 BIP y la frecuencia de intermitencia aumenta.
3. Al cabo de 10 s, acercar un Tag Master memorizado en el anterior XTR B.
 - XTR B emite 1 BIP y los leds se encienden durante 2 s.
4. Pulsar el botón para terminar. Los leds se apagan: XTR B en modo de espera.

Nuevo XTR B conectado a la interfaz BUS-RELÉ

1. Seleccionar el Grupo: pulsar el botón un número de veces igual al número del Grupo (ej.: Grupo 3, pulsar 3 veces).
 - Al cabo de 2 s, XTR B emite un número de BIP e intermitencias igual al número del Grupo. A continuación se inicia 1 intermitencia de 20 s.
2. Presionar y soltar el botón.
 - XTR B emite 1 BIP y la frecuencia de intermitencia aumenta.
3. Al cabo de 10 s, acercar un Tag Master memorizado en el anterior XTR B.
 - XTR B emite un número de BIP e intermitencias igual al número del Grupo y los leds se encienden durante 2 s; a continuación, se reinicia la intermitencia.
4. Pulsar el botón para terminar. Los leds se apagan: XTR B en modo de espera.



Repetir para todos los Grupos de Tags presentes.

8. UTILIZACIÓN

MODO 1CH: 1 COMANDO

1. Acercar el Tag al lector en modo de espera:
 - XTR B emite 1 BIP y los leds se encienden de manera permanente
2. Dar un comando por impulsos o mantenido.
 - A. Comando por impulsos: alejar inmediatamente

el Tag.

- B. Comando mantenido: alejar el Tag solo cuando se quiere detener el comando.
Cuando se aleja el Tag, los leds se apagan.

Comando por impulsos en modo Monocanal

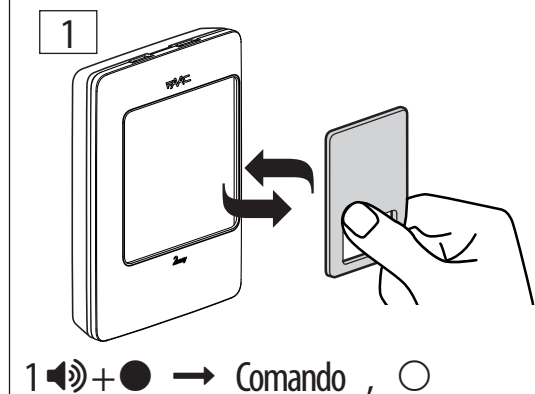

Comando mantenido en modo Monocanal

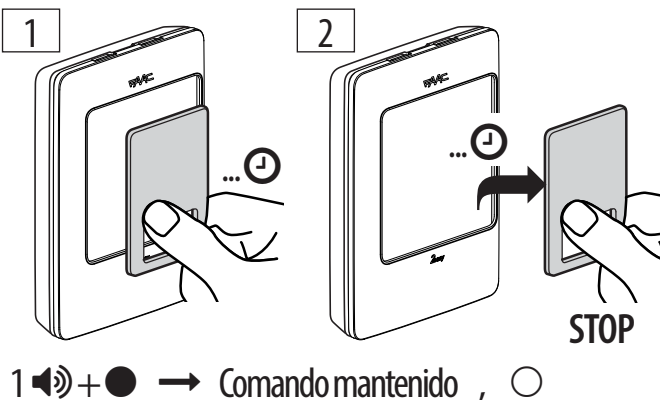

MODO 2CH: 2 COMANDOS

Comando 1 por impulsos

1. Acercar el Tag al lector en modo de espera:
 - XTR B emite 1 BIP, los leds se encienden de manera permanente
2. Al cabo de 2 s, alejar el Tag.
 - Se activa el comando, los leds se apagan.

Comando 2 por impulsos

1. Acercar el Tag al lector en modo de espera y no alejarlo:
 - XTR B emite 1 BIP, los leds se encienden de manera permanente
 - al cabo de 2 s, XTR B emite 2 BIP y 2 intermitencias
2. Antes de que transcurran 2 s, alejar el Tag.
 - Se activa el comando, los leds se apagan.

Comando 1 por impulsos

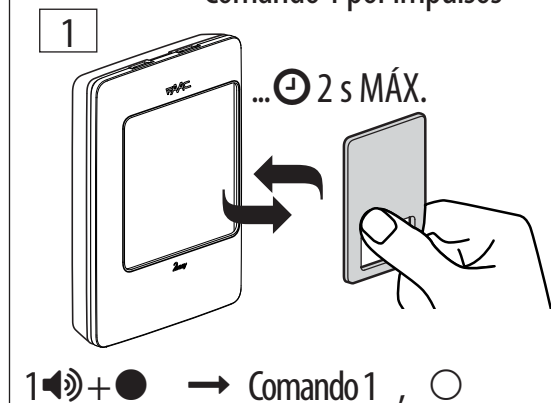

Comando 2 por impulsos

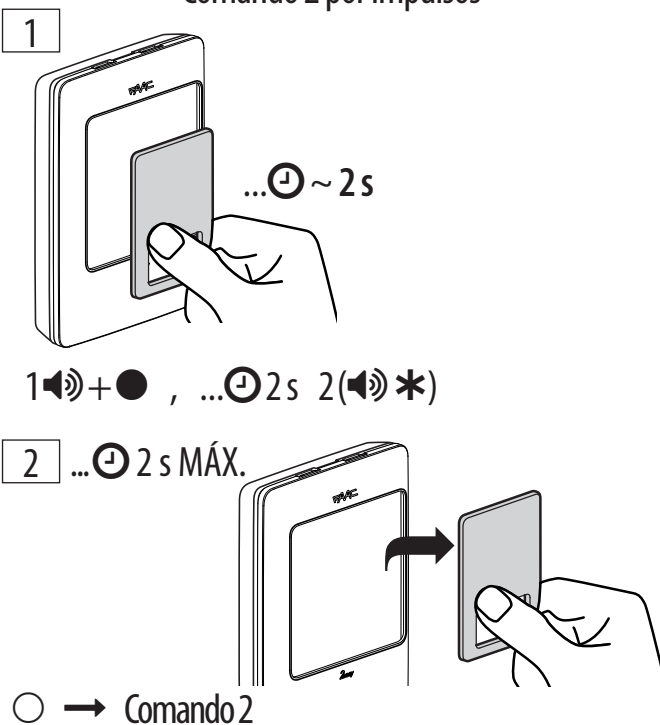

Comando 1 mantenido

1. Acercar el Tag al lector en modo de espera y no alejarlo:
 - XTR B emite 1 BIP y los leds se encienden de manera permanente
 - al cabo de 2 s, XTR B emite 2 BIP y 2 intermitencias
 - al cabo de 2 s, XTR B emite 3 BIP y 3 intermitencias; a continuación los leds se encienden de manera permanente
 - al cabo de 3 s, se activa el comando mantenido
2. Alejar el Tag cuando se desee detener el comando; los leds se apagarán.

Comando 2 mantenido

1. Acercar el Tag al lector en modo de espera y no alejarlo:
 - XTR B emite 1 BIP y los leds se encienden de manera permanente
 - al cabo de 2 s, XTR B emite 2 BIP y 2 intermitencias
 - al cabo de 2 s, XTR B emite 3 BIP y 3 intermitencias; a continuación los leds se encienden de manera permanente
2. Alejar el Tag antes de que transcurran 2 s y acercarlo de nuevo antes de 5 s:
 - XTR B emite 1 intermitencia y se activa el comando mantenido
3. Alejar el Tag cuando se desee detener el comando; los leds se apagarán.

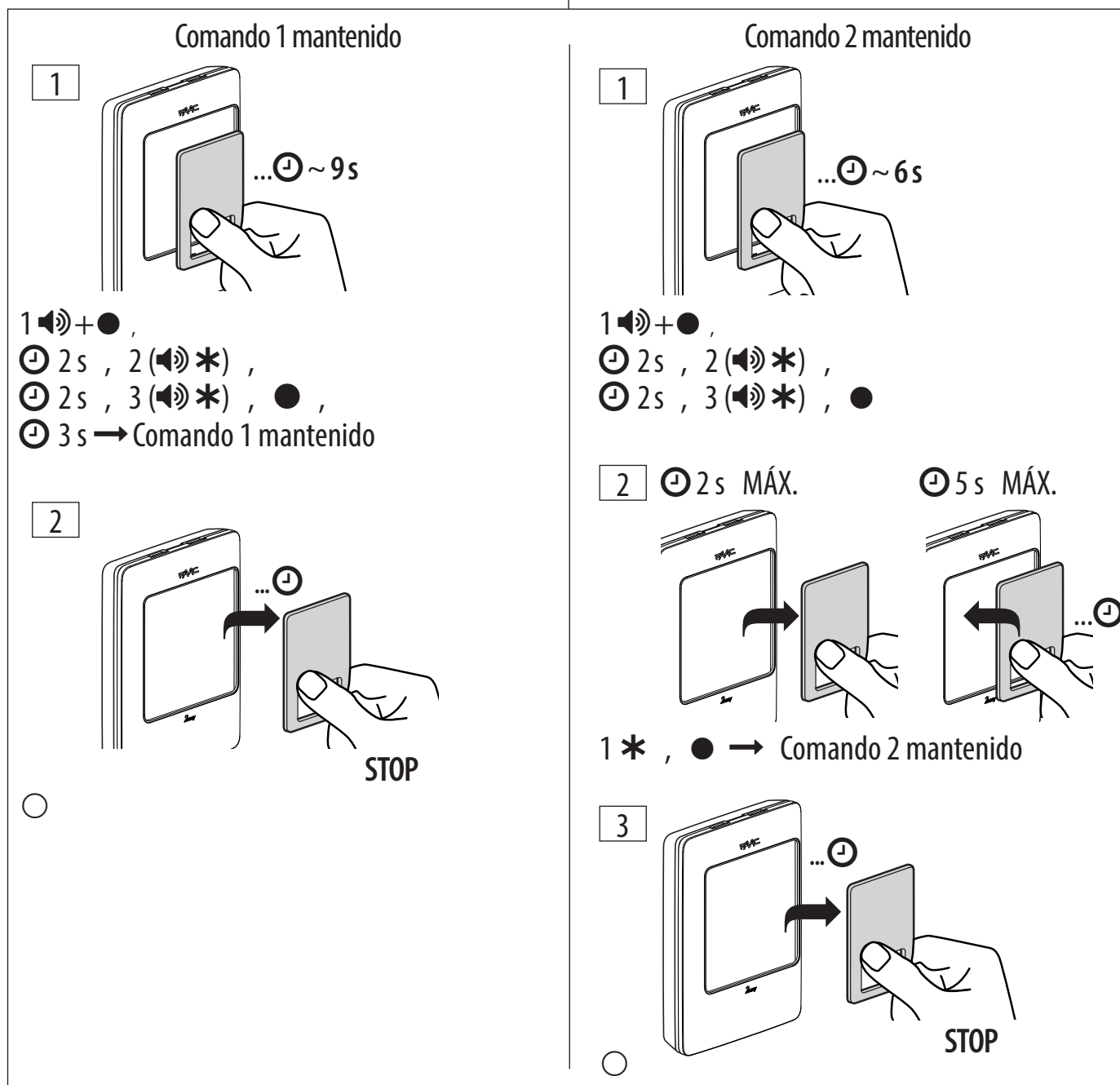

9. ADICIÓN DE TAGS

Es necesario disponer de un Tag Master ya memorizado y que se encuentre cerca de XTR B (sin tener que desmontarlo).

i Si XTR B está conectado a una interfaz BUS-RELÉ, utilizar un Tag Master del Grupo deseado.

XTR B debe estar en modo de espera.

1. Acercar un Tag NO memorizado y esperar unos 5 s.
 - XTR B emite 2 BIP y 2 intermitencias; a continuación los leds se encienden de manera permanente.
2. Alejar el Tag.
3. Antes de 10 s, acercar el Tag Master ya memorizado.
 - Los leds se encuentran aún encendidos de manera permanente; XTR B emite 1 BIP.
4. Elegir si se añaden tipo Master o Slave:

<p>alejar el Tag Master antes de 5 s: se añadirán tipo MASTER</p>	<p>esperar hasta que XTR B emita 2 BIP; a continuación, alejar el Tag Master: se añadirán tipo SLAVE</p>
---	--

- Se inicia una intermitencia de 10 s (memorización activa).
5. Acercar los Tag que se deseen añadir de manera secuencial uno tras otro a intervalos inferiores a 10 s. Por cada Tag añadido, XTR B emite 1 BIP y los leds se encienden durante 1 s.
 6. Para terminar, dejar que transcurran 10 s sin acercar un nuevo Tag.
 - Los leds se apagan: XTR B en modo de espera.

10. MANTENIMIENTO

Limpiar solamente las superficies externas con un paño suave. No utilizar detergentes ni aceites.

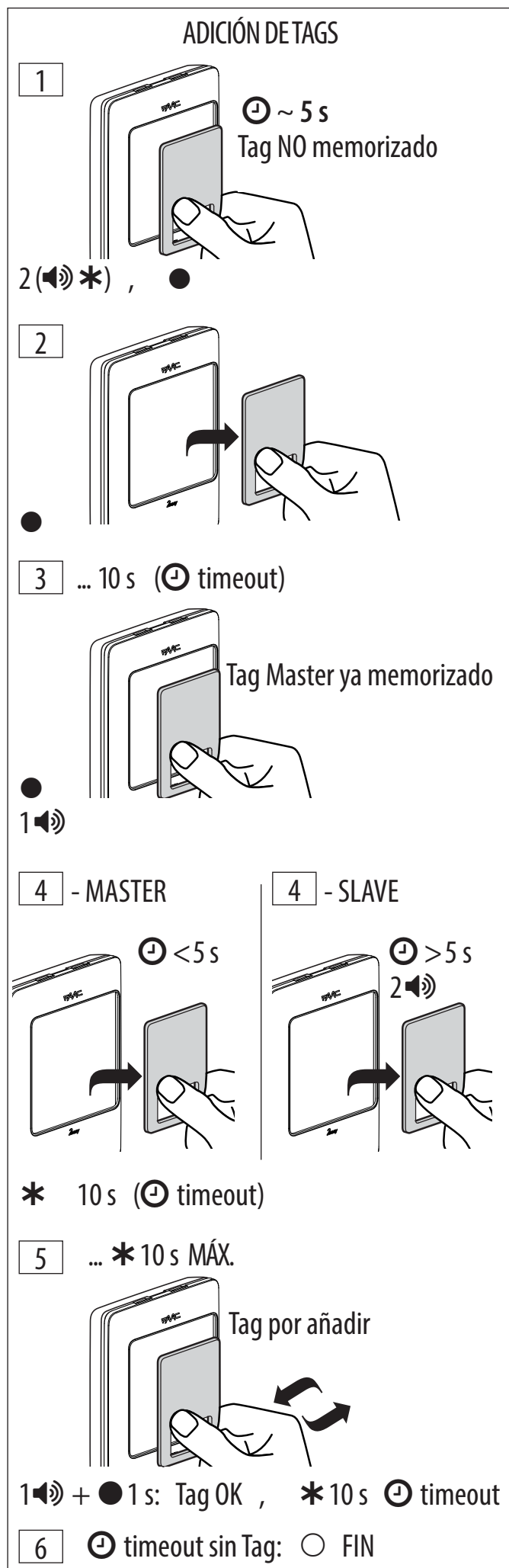

EG-CONFORMITEITSVERKLARING

De fabrikant

Bedrijfsnaam: FAAC S.p.A. Soc. Unipersonale**Adres:** Via Calari, 10 - 40069 Zola Predosa BOLOGNA - ITALIË

verklaart bij deze onder eigen verantwoordelijkheid dat de volgende producten:

Beschrijving: Tag-lezer**Modellen:** XTR B, XTR B INOX

voldoen aan de volgende toepasselijke Europese wetten:

Richtlijn RED 2014/53/EU

Richtlijn ROHS 2 2011/65/EU

Bovendien zijn de volgende geharmoniseerde normen toegepast:

EN 60950-1:2006 + A11:2009 + A1:2010 + A12:2011 + A2:2013

EN 62311:2008

EN 301 489-1 V1.9.2 + EN 301 489-3 V1.6.1

EN 302 291-2 V1.1.1

Bologna, 01-01-2017

CEO

**OVERZICHT**

1. XTR B	2
Technische gegevens	3
2. VEILIGHEIDSWAARSCHUWINGEN	4
3. INSTALLATIE	4
3.1 Verbinding met de kaart met BUS 2easy	5
Configureer de dip-schakelaars.....	5
Eerste opslag van Tags.....	6
3.2 Verbinding met een interface BUS-RELAY.....	7
Configureer de dip-schakelaars.....	7
Toewijzing van de Tags aan de Relais.....	7
Eerste opslag van een Groep van Tags.....	8
4. ALLE TAGS WISSEN	9
5. EEN GROEP TAGS WISSEN	9
6. OPLOSSINGEN VAN PROBLEMEN VAN DE WERKING	10
7. VERVANG XTR B	10
8. GEBRUIK	11
Modus 1CH: 1 commando	11
Modus 2CH: 2 commando's.....	11
9. TOEVOEGING VAN TAGS	13
10. ONDERHOUD	13

1. XTR B

De Tag-lezer XTR B maakt deel uit van het gamma FAAC van bedieningsinrichtingen BUS 2easy. Het gamma omvat ook, bijvoorbeeld, sleutelschakelaars en toetsenbord (zie catalogus)

XTR B herkent uitsluitend de specifieke Tags FAAC (zie catalogus). Het is mogelijk om een onbeperkt aantal Tags te activeren.

Verbinding. XTR B kan verbonden worden met:

- Besturingskaart met BUS 2easy
- Interface BUS-RELAY 2CH
- Interface BUS-RELAY 4CH

Herkent bij de inschakeling XTR B het type verbinding.

Hieronder worden de kaarten met BUS 2easy aangegeven die wel of niet compatibel zijn met XTR B. Enkele kaarten zijn alleen compatibel wanneer de firmware is bijgewerkt naar de aangegeven versies (FW) of latere (raadpleeg de instructies van de bijgewerkte kaarten). De kaarten met BUS 2easy die niet worden vermeld, zijn altijd compatibel.

Compatibele kaarten [revisie]	FW
E045 [eerder dan 1L]	1.7
E045 [1L en latere]	3.2
E145 [eerder dan 1R]	2.0
E145 [1R en latere]	3.2
E124 [allen]	3.2
E721 [allen]	2.9
624BLD [allen]	2.1
E680 [allen]	2.1
JE275 [allen]	2.1

Niet-compatibele kaarten: E700, E720, E024, E391, E012S, E850.

Werking. De Tag verzend zijn code wanneer deze in de nabijheid van de lezer gebracht wordt. Wanneer de lezer een geactiveerde Tag herkent, verzend hij het commando op de lijn BUS 2easy.

XTR B werkt in de modus ingesteld door middel van de dip-schakelaars op het apparaat. Mogelijke keuzes:

- Eénkanaals (XTR B_1CH) de Tag heeft slechts 1 commando
- Tweekanaals (XTR B_2CH) de Tag heeft 2 commando's

Met XTR B_2CH hangt de activering van het eerste of tweede commando af van de gebruikswijze van de Tag op de lezer (zie § 5).

De Tag kan gebruikt worden voor het impuls- of XTR B

aangehouden commando.



Deze inrichting kan niet gebruikt worden als noodstopvoorziening.

Deze inrichting kan niet gebruikt worden voor het aangehouden commando in de "dodemans"-werking.

Commando's. Wanneer XTR B verbonden met de BUS 2easy van een kaart, worden de commando's gedefinieerd door de dip-schakelaars op de lezer. Wanneer XTR B verbonden met een interface BUS-RELAY, moeten de relaisuitgangen gekoppeld worden met de Tags op het moment van opslaan in het geheugen.

Eerste opslag. Deze procedure is voorbehouden aan de installateur en moet worden uitgevoerd om de eerste Tag te activeren en zijn code op de lezer op te slaan. Het is mogelijk om andere Tags op te slaan alvorens de procedure af te sluiten.

Alle tijdens de Eerste opslag opgeslagen Tags zijn Master.

Toevoeging van Tags. Door middel van deze procedure kunnen na de Eerste opslag verdere Tags geactiveerd worden.

Om de toevoeging van Tags te activeren, moet er reeds opgeslagen een Tag Master aanwezig zijn in de nabijheid van de lezer (zonder deze te hoeven demonteren).

De Tags kunnen als Master of Slave worden toegevoegd.

De Tags Slave kunnen niet gebruikt worden voor het activeren van de toevoeging van Tags.

XTRB_A/XTRB_B. Elke Tag verzendt altijd twee afzonderlijke codes: A en B. De positie van de jumper op de lezer bepaalt of de lezer de code A of de code B herkent. Op deze manier kan een Tag met code A geactiveerd worden op een eerste systeem en met code B op een tweede systeem. Bijvoorbeeld: Tag geactiveerd met code A op XTR B de ingang van het woningcomplex en met code B op XTR B van een particuliere ingang.

Type verbinding	Modus (§ Configuratie van de dip-schakelaars)	Aantal bedieningsinrichtingen dat kan worden aangesloten	
Kaart met BUS 2easy	1CH 2CH	max 14* max 4*	* Theoretisch aantal: het werkelijke aantal bedieningsinrichtingen dat kan worden aangesloten is afhankelijk van het totale stroomverbruik van alle aanwezige accessoires en van de door de kaart leverbare maximale stroom.
Interface BUS-RELAY 4CH	1CH 2CH	max 4* max 4*	
Interface BUS-RELAY 2CH	1CH 2CH	max 4* max 2*	

TECHNISCHE GEGEVENS

voeding	lijn BUS 2easy
MAX verbruik	50 mA "
beschermingsgraad	IP 54
bedrijfstemperatuur	-20 °C +55 °C
buitenafmetingen	100 x 72 x 21 mm
formaat van de Tags	ISO15693

In de instructies gebruikte symbolen

 risico op persoonlijk letsel of beschadiging van de onderdelen

 risico op elektrocutie

§ hoofdstukken/paragrafen: bijv. § 1 = Hfdst.1

 afbeeldingen: bijv.  1 = Afb.1

 pagina's: bijv.  1 = Pag.1

 tabellen: bijv.  1 = Tab.1

1CH éénkanaals ; 2CH tweekanaals

 tijdsaanduiding

 (BEEP) Akoestisch signaal

○ Led aan ● Led uit

* Knipperen * Snel knipperen

2. VEILIGHEIDSWAARSCHUWINGEN



Houd het verpakkingsmateriaal (plastic, piepschuim, enz.) buiten bereik van kinderen omdat het een potentiële bron van gevaar vormt.



Onderbreek altijd de elektrische voeding alvorens ingrepen op de elektrische aansluitingen uit te voeren.







Gooi het verpakkingsmateriaal na gebruik in de specifieke bakken, in overeenstemming met de normen voor afvalverwijdering.



De elektronische onderdelen mogen niet met het huishoudelijk afval verwijderd worden, maar moeten worden ingeleverd bij erkende centra voor verwerking en recycling, in overeenstemming met de geldende normen inzake de verwijdering van de materialen.

3. INSTALLATIE

1. Plaats de kabels voor de verbinding en bevestig de basis. Neem de aanwijzingen van  1 in acht.
2. Sluit aan op de klemmen BUS 2easy van de kaart of van de interface BUS-RELAY. Neem de aanwijzingen van  2 in acht.
3. Plaats de jumper om de lezer als A of B te definiëren:
 - J5 gesloten = XTR B_A
 - J5 geopend = XTR B_B
4. Configureer de dip-schakelaars op basis van de verbinding
 - Kaart met BUS 2easy: zie § 3.1
 - Interface BUS-RELAY: zie § 3.2
5. Voed de kaart met BUS 2easy of de interface BUS-RELAY:
 - XTR B laat een enkele knippering zien en vervolgens gaan de leds uit: XTR B in stand-by.
6. Voer de registratie van de voorzieningen BUS 2easy uit (zie de instructies van de kaart of van de interface).
7. Voer de eerste opslag uit op basis van het type verbinding:
 - Kaart met BUS 2easy: zie  6
 - Interface BUS-RELAY: zie  8
8. Controleer de correcte werking van de Tags, voor alle geactiveerde commando's.
9. Bevestig het lichaam op de basis ( 3) en bevestig de deksel ( 4- 5).



De IP-afdichtingen in de basis en het lichaam moeten aanwezig en intact zijn.

3.1 VERBINDING MET DE KAART MET BUS 2EASY

CONFIGUREER DE DIP-SCHAKELAARS

Plaats de dip-schakelaars ( 1 of  2) voor het bepalen van:

- bedrijfsmodus 1CH of 2CH (Dip 5)
- commando's die XTR B aan de kaart verzendt (Dip 1-2-3-4)



Voor iedere bedieningsinrichting aangesloten op de lijn BUS 2easy, moeten de dip-schakelaars zo geplaatst worden dat een commando op slechts één apparaat gebruikt wordt.



Om een XTR B aan een reeds bestaand systeem toe te voegen, moeten de reeds op de andere aanwezige apparaten BUS 2easy

gebruikte commando's bekend zijn. Raadpleeg de instructies van de aanwezige apparaten om de reeds gebruikte commando's te identificeren. In de tabel aan het einde van deze handleiding is het mogelijk om de ID's van de geïnstalleerde apparaten te noteren voor eventuele toekomstige aanvullingen. Eventuele Fotocellen BUS 2easy, of Veiligheidsschakellijsten BUS 2easy storen de bedieningsinrichtingen niet, hun dip-schakelaars moeten genegeerd worden.

1 Modus 1CH

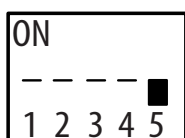

→ Dip 5 = OFF

DIP-schakelaar commando

1 2 3 4

0 0 0 0	Open A_1
0 0 0 1	Open A_2
0 0 1 0	Open A_3
0 0 1 1	Open A_4
0 1 0 0	Open A_5
0 1 0 1	Stop
0 1 1 0	Stop NC*_1
0 1 1 1	Stop NC*_2
1 0 0 0	Sluit
1 0 0 1	Open B_1
1 0 1 0	Open B_2
1 0 1 1	Open B_3
1 1 0 0	Open B_4
1 1 0 1	Open B_5
1 1 1 0	niet gebruikt
1 1 1 1	niet gebruikt

2 Modus 2CH



→ Dip 5 = ON

DIP-schakelaar commando 1 commando 2

1 2 3 4

0 0 0 0	Open A_1	Open B_1
0 0 0 1	Open A_1	Open B_2
0 0 1 0	Open A_1	Stop
0 0 1 1	Open A_1	Sluit
0 1 0 0	Open A_2	Open B_1
0 1 0 1	Open A_2	Open B_2
0 1 1 0	Open A_2	Stop
0 1 1 1	Open A_2	Sluit
1 0 0 0	Open A_3	Open B_3
1 0 0 1	Open A_3	Open B_4
1 0 1 0	Open A_3	StopNC*_1
1 0 1 1	Open A_3	Sluit
1 1 0 0	Open A_4	Open B_3
1 1 0 1	Open A_4	Open B_4
1 1 1 0	Open A_4	StopNC*_2
1 1 1 1	Open A_4	Sluit

1 = ON ; 0 = OFF

* Stop NC, genereert Stop ook op het moment XTR B van loskoppeling.

EERSTE OPSLAG VAN TAGS

XTR B moet in de stand-bymodus zijn. Het geheugen moet leeg zijn.

1. Druk één keer op de knop en laat los.
 - Na 2 sec, XTR B volgt 1 BEEP en 1 enkele knippering.
 - Er start een knippering van 20 s (opslag actief).
2. Plaats de eerste Tag in de nabijheid.
 - XTR B laat 1 BEEP horen en de Leds zullen 2 sec oplichten: de Tag is geactiveerd.
 - Het knippenen wordt hervat voor 10 sec (opslag actief).
3. Herhaal de fase 2 voor de andere gewenste Tags Master.
4. Sluit af door gedurende 10 sec geen nieuwe Tag in de nabijheid te plaatsen (of druk direct op de knop).
 - De Leds gaan uit: XTR B in stand-by.

Fouten van de opslag

Oplossing

Bij fase 1 signaleert XTR B een fout en wordt hij in stand-by uitgeschakeld: de knop is meer dan éénmaal ingedrukt

Herhaal op de correcte wijze

Bij fase 1 signaleert XTR B een fout en wordt hij in stand-by uitgeschakeld: het geheugen is niet leeg

Voer de Toevoeging Tags of de Totale Uitwissing uit

Bij fase 3 signaleert XTR B een fout en gaan de leds vervolgens uit: de opslag van de Tag is mislukt

Voer de Toevoeging van Tags uit.



FOUTMELDING: 5 BEEPS en 5 knipperingen snel achter elkaar.

EERSTE OPSLAG

1

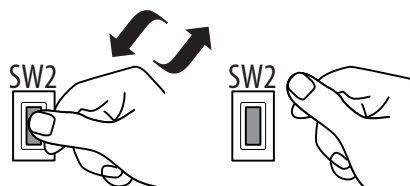

⌚ 2 sec 1(🔊)* , * 20 sec (⌚ time-out)

... ⌚ 20sec MAX

2



1(🔊)+●2 sec: Tag OK , * 10 sec (⌚ time-out)

... ⌚ 10sec MAX

3

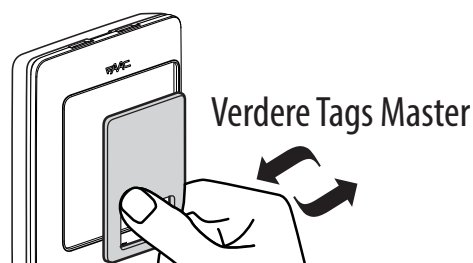

1(🔊)+●2 sec: Tag OK , * 10 sec (⌚ time-out)

4

⌚ time-out zonder Tags: ○ EINDE

3.2 VERBINDING MET EEN INTERFACE BUS-RELAY

CONFIGUREER DE DIP-SCHAKELAARS

Plaats de dip-schakelaars ( 3) voor het bepalen van:

- bedrijfsmodus 1CH of 2CH (Dip 5)
- ID van het apparaat (Dip 1-2)

De Dip 3-4 zijn niet van belang.



Elke op de BUS-lijn aangesloten bedieningsinrichting moet een andere ID hebben.



Om een XTR B aan een reeds bestaand systeem toe te voegen moeten de ID's van de andere aanwezige apparaten BUS 2easy bekend zijn. Raadpleeg de instructies van de aanwezige apparaten om de reeds gebruikte ID's te identificeren.

In de tabel aan het einde van deze handleiding is het mogelijk om de ID's van de geïnstalleerde apparaten te noteren voor eventuele toekomstige aanvullingen.

TOEWIJZING VAN DE TAGS AAN DE RELAIS

In de éénkanaalsmodus (1CH), kan elke geactiveerde Tag slechts één relais activeren. Het relais wordt toegewezen tijdens de opslag door middel van de selectie van een Groep.

In de tweekanaalsmodus (2CH), kan elke geactiveerde Tag 2 relais activeren (niet gelijktijdig). Het koppel van relais wordt toegewezen tijdens de opslag door middel van de selectie van een Groep. De Tag activeert een relais met het commando 1 en de andere met het commando 2 (zie § 5).

OVEREENKOMST GROEP/RELAIS

Groep 1

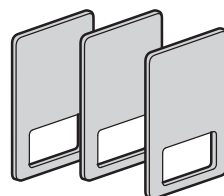

XTR B (1CH) Relais 1

XTR B (2CH)
Commando 1 Relais 1
Commando 2 Relais 2

Groep 2

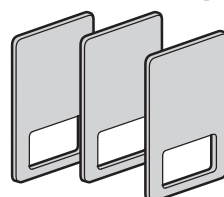

XTR B (1CH) Relais 2

XTR B (2CH)
Commando 1 Relais 3
Commando 2 Relais 4

Groep 3

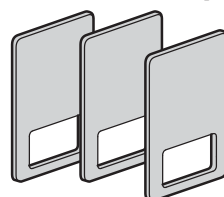

XTR B (1CH) Relais 3

Groep 4

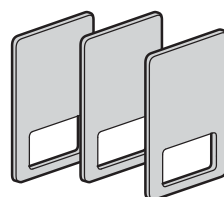

XTR B (1CH) Relais 4

3 ID in Modus 1CH of 2CH

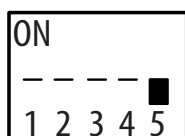

→ Dip 5 = OFF
1CH

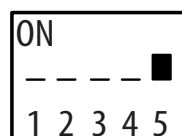

→ Dip 5 = ON
2CH

DIP-schakelaar	ID	Beschikbare Groepen in modus 1CH	Beschikbare Groepen in modus 2CH
1 2 3 4			
0 0 x x	ID1	1, 2, 3, 4	1, 2
0 1 x x	ID2	1, 2, 3, 4	1, 2
1 0 x x	ID3	1, 2, 3, 4	1
1 1 x x	ID4	1, 2	1

1 = ON ; 0 = OFF ; x = niet van belang

EERSTE OPSLAG VAN EEN GROEP VAN TAGS

XTR B moet in de stand-bymodus zijn. Het geheugen van de Groep moet leeg zijn.

1. Selecteer de Groep: druk zo vaak op de knop als het nummer van de Groep (bijv.: Groep3, druk 3 keer).
 - Na 2 sec zal XTR B een aan het nummer van de Groep gelijk aantal BEEPS laten horen en keren knippenen.
 - Er start een knippering van 20 s (opslag actief).
2. Plaats de Tag in de nabijheid.
 - XTR B laat een aan het nummer van de Groep gelijk aantal BEEPS horen en de Leds worden gedurende 2 sec geactiveerd: de Tag is geactiveerd.
 - Het knippenen wordt hervat voor 10 s (opslag actief).
3. Herhaal de fase 2 voor de andere gewenste Tags Master van de Groep.
 - XTR B laat één BEEP horen en de Leds zullen 2 sec oplichten na elke verdere geactiveerde Tag.
4. Sluit af door gedurende 10 sec geen nieuwe Tag in de nabijheid te brengen (of druk direct op de knop).
 - De Leds gaan uit: XTR B in stand-by.

Om één of meerdere Tags van een andere Groep te activeren, moet de procedure herhaald worden. Bij fase 1 een beschikbare Groep toewijzen.

Fouten van de opslag

Oplossing

Tijdens fase 1 signaleert XTR B een fout en gaan de Leds vervolgens uit: Groep niet beschikbaar

Herhaal op de correcte wijze

Tijdens fase 1, XTR B na het aantal BEEPS gelijk aan het nummer van de Groep, de opslag is niet actief (Leds aan, GEEN knippering van 20 s): de Groep is al in het geheugen

Voer de Toevoeging van Tags van de groep uit

Tijdens fase 3 signaleert XTR B een fout en gaan de Leds vervolgens uit: opslag van de Tag mislukt

Voer de Toevoeging van Tags van de groep uit



FOUTMELDING: 5 BEEPS en 5 knipperingen snel achter elkaar.

EERSTE OPSLAG GROEP VAN TAGS

1

N keren (N = nummer Groep)



⌚ 2 sec N (🔊) *, * 20 sec (⌚ time-out)

... ⌚ 20sec MAX

2



N (🔊) + ● 2 sec: Tag OK , * 10 sec (⌚ time-out)

... ⌚ 10sec MAX

3



1 (🔊) + ● 2 sec: Tag OK , * 10 sec ⌚ time-out

4

⌚ time-out zonder Tags: ○ EINDE

4. ALLE TAGS WISSEN



Deze procedure verwijdert alle Tags op permanente wijze uit het geheugen.

XTR B moet in de stand-bymodus zijn.

1. Houd de knop tijdens de uitvoering van de gehele reeks ingedrukt:

- Na 2 sec laat XTR B 1 BEEP horen en wordt een knippering van 10 sec gestart, de frequentie van het knippenen verhoogt vervolgens gedurende nog eens 10 sec, tenslotte laat XTR B 1 BEEP horen en lichten de Leds 1 sec op: de Tags zijn gewist.

- De Leds gaan uit: XTR B in stand-by.

2. Laat de knop los.

Om de uitwissing te onderbreken moet de knop vóór het horen van de BEEP van fase 1 worden losgelaten. De Leds gaan uit: XTR B in stand-by.

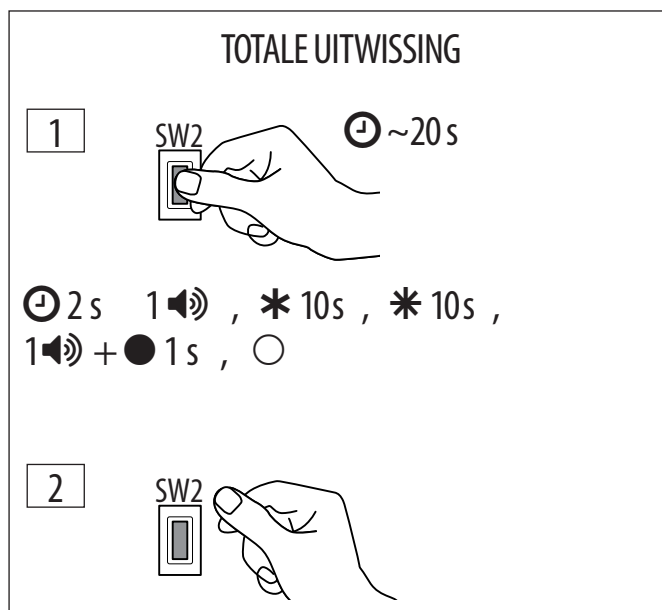

5. EEN GROEP TAGS WISSEN



Deze procedure verwijdert alle Tags van de Groep op permanente wijze. De procedure is alleen actief wanneer XTR B is aangesloten op een interface BUS-RELAY. In andere gevallen moet de totale uitwissing worden uitgevoerd.

XTR B moet in de stand-bymodus zijn.

1. Selecteer de te wissen Groep: druk zo vaak op de knop als het nummer van de Groep (bijv.: Groep3, druk 3 keer).

- Na 2 sec zal XTR B een aan het nummer van de Groep gelijk aantal BEEPS laten horen en keren knippenen. Vervolgens zullen de Leds vast branden.

2. Houd de knop tijdens de uitvoering van de gehele reeks ingedrukt:

- XTR B laat 1 BEEP horen en er wordt een knippering van 10 sec gestart, de frequentie van het knippenen verhoogt vervolgens gedurende nog eens 10 sec, tenslotte laat XTR B 1 BEEP horen en lichten de Leds 1 sec op: de Groep is gewist.

- De Leds gaan uit: XTR B in stand-by.

3. Laat de knop los.

Om de uitwissing te onderbreken moet de knop vóór het horen van de BEEP van fase 2 worden losgelaten. De Leds gaan uit: XTR B stand-by.

Opmerking: Indien XTR B tijdens fase 1 een fout signaleert en de leds vervolgens uitgaan, moet de totale uitwissing worden uitgevoerd.

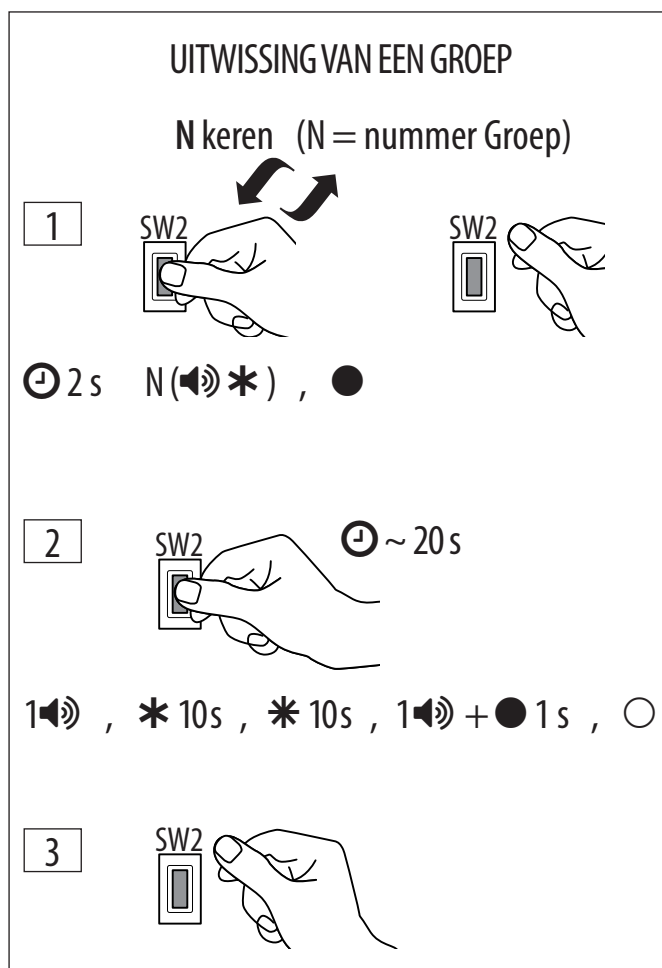

6. OPLOSSINGEN VAN PROBLEMEN VAN DE WERKING

Signalering	Uitleg	Noodzakelijke actie
Bij inschakeling blijven de Leds uit.	Geen voeding of XTR B functioneert niet.	Controleer de aansluitingen en de aanwezigheid van voeding. Als er geen fouten zijn, moet XTR B vervangen worden.
Bij inschakeling knipperen de Leds voortdurend.	Verbindingsfout.	Controleer de verbinding.
Bij inschakeling signaleert XTR B een fout.	Beschadigde gegevens geheugen.	Voer de Totale uitwissing en de Eerste opslag uit.
Een aan XTR B benaderde Tag activeert het commando niet.	Geen voeding of XTR B functioneert niet. De Tag is niet geactiveerd.	Controleer de aansluitingen en de aanwezigheid van voeding. Als er geen fouten zijn, moet de Toevoeging van Tags worden uitgevoerd.
Een aan XTR B benaderde geactiveerde Tag activeert het commando niet; de Leds knipperen voortdurend.	Fout van de configuratie van de DIP's.	Controleer de configuratie van de DIP's van alle aangesloten bedieningsinrichtingen BUS 2easy om conflicten op de adressen BUS 2easy te verhelpen.

7. VERVANG XTR B

In geval van vervanging is het mogelijk om de herhaling van de opslag van alle reeds geactiveerde Tags te voorkomen. Er moet een Tag Master beschikbaar zijn die op de eerdere XTR B is opgeslagen.

Nieuwe XTR B verbonden met de kaart BUS 2easy

1. Druk één keer op de knop en laat los.
 - Na 2 sec, XTR B volgt 1 BEEP en 1 enkele knippering. Vervolgens start een knippering van 20 s.
2. Druk op de knop en laat vervolgens los.
 - XTR B laat 1 BEEP horen en de frequentie van de knippering verhoogt.
3. Plaats binnen 10 sec een op de eerdere XTR B opgeslagen Tag Master in de nabijheid.
 - XTR B laat 1 BEEP horen en de Leds zullen 2 sec oplichten.
4. De op de knop om af te sluiten. De Leds gaan uit: XTR B in stand-by.

Nieuwe XTR B verbonden met de interface BUS-RELAY

1. Selecteer de Groep: druk zo vaak op de knop als het nummer van de Groep (bijv.: Groep3, druk 3 keer).
 - Na 2 sec zal XTR B een aan het nummer van de Groep gelijk aantal BEEPS laten horen en keren knipperen. Vervolgens start een knippering van 20 s.
2. Druk op de knop en laat vervolgens los.
 - XTR B laat 1 BEEP horen en de frequentie van de knippering verhoogt.
3. Plaats binnen 10 sec een op de eerdere XTR B opgeslagen Tag Master in de nabijheid.
 - XTR B laat een aan het nummer van de Groep gelijk aantal BEEPS horen en de Leds worden gedurende 2 sec geactiveerd, vervolgens hervat de knippering.
4. De op de knop om af te sluiten. De Leds gaan uit: XTR B in stand-by.



Herhaal voor alle aanwezige Groepen van Tags.

8. GEBRUIK

MODUS 1CH: 1 COMMANDO

- Breng de Tag naar de in stand-by geplaatste lezer:
 - XTR B laat 1 BEEP horen en de Leds gaan vast branden
- Een impuls- of aangehouden commando geven.
 - Impulscommando: verwijder de Tag onmid-

dellijk.

- Aangehouden commando: verwijder de Tag alleen wanneer men het commando wenst te stoppen.
Wanneer de Tag verwijderd wordt, gaan de Leds uit.

Impulscommando in de Éénkanaalsmodus

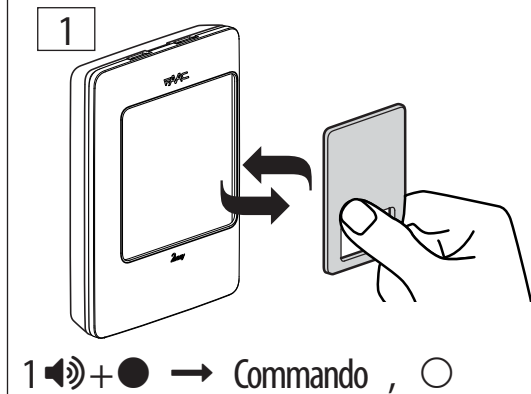

Aangehouden commando in de Éénkanaalsmodus

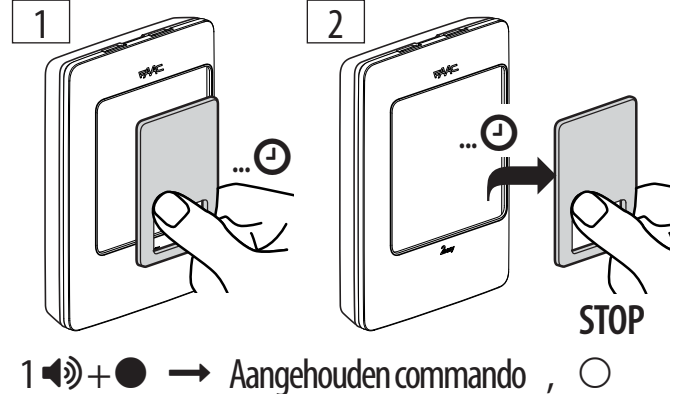

MODUS 2CH: 2 COMMANDO'S

Impulscommando 1

- Breng de Tag naar de in stand-by geplaatste lezer:
 - XTR B laat 1 BEEP horen en de Leds gaan vast branden
- Verwijder de Tag binnen 2 sec.
 - Het commando wordt geactiveerd, de Leds gaan uit.

Impulscommando 2

- Breng de Tag naar de in stand-by geplaatste lezer en verwijder hem niet:
 - XTR B laat 1 BEEP horen, de Leds gaan vast branden
 - na 2 sec laat XTR B 2 BEEPS horen en 2 knip- peringen zien
- Verwijder de Tag binnen 2 sec.
 - Het commando wordt geactiveerd, de Leds gaan uit.

Impulscommando 1

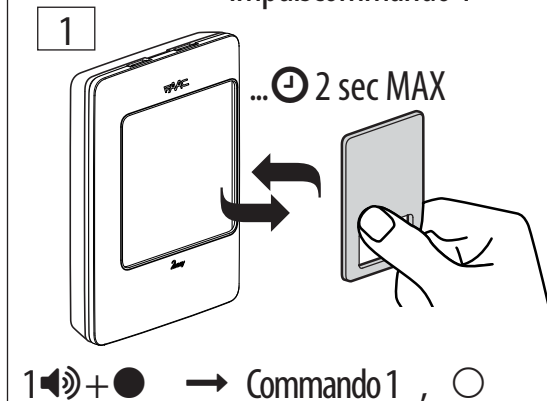

Impulscommando 2

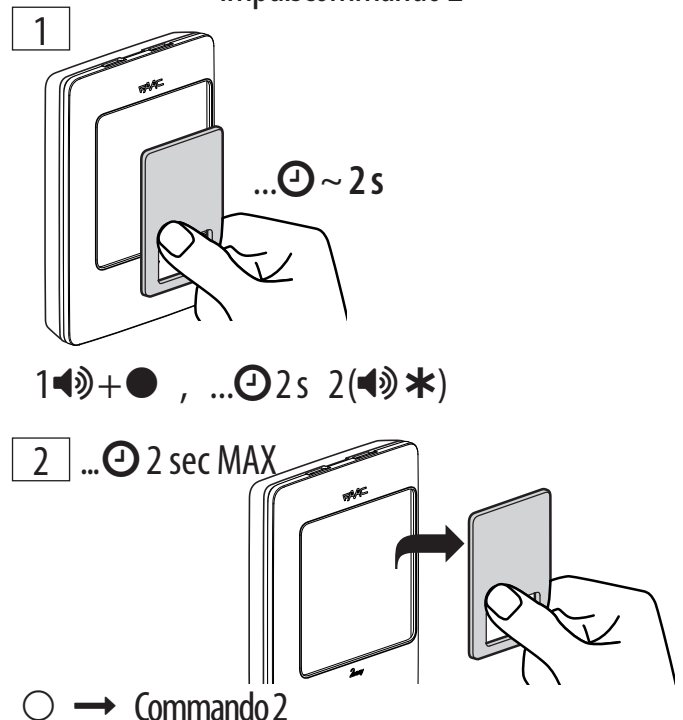

Aangehouden commando 1

1. Breng de Tag naar de in stand-by geplaatste lezer en verwijder hem niet:
 - XTR B laat 1 BEEP horen en de Leds gaan vast branden
 - na 2 sec laat XTR B 2 BEEPS horen en 2 knipperingen zien
 - na 2 sec laat XTR B 3 BEEPS horen en 3 knipperingen zien; vervolgens gaan de Leds vast branden
 - na 3 sec wordt het aangehouden commando geactiveerd
2. Verwijder de Tag wanneer men het commando wenst te stoppen: de Leds gaan uit.

Aangehouden commando 2

1. Breng de Tag naar de in stand-by geplaatste lezer en verwijder hem niet:
 - XTR B laat 1 BEEP horen en de Leds gaan vast branden
 - na 2 sec laat XTR B 2 BEEPS horen en 2 knipperingen zien
 - na 2 sec laat XTR B 3 BEEPS horen en 3 knipperingen zien; vervolgens gaan de Leds vast branden
2. Verwijder de Tag binnen 2 sec en benader hem weer binnen 5 sec:
 - XTR B laat 1 knippering zien en het aangehouden commando wordt geactiveerd
3. Verwijder de Tag wanneer men het commando wenst te stoppen: de Leds gaan uit.

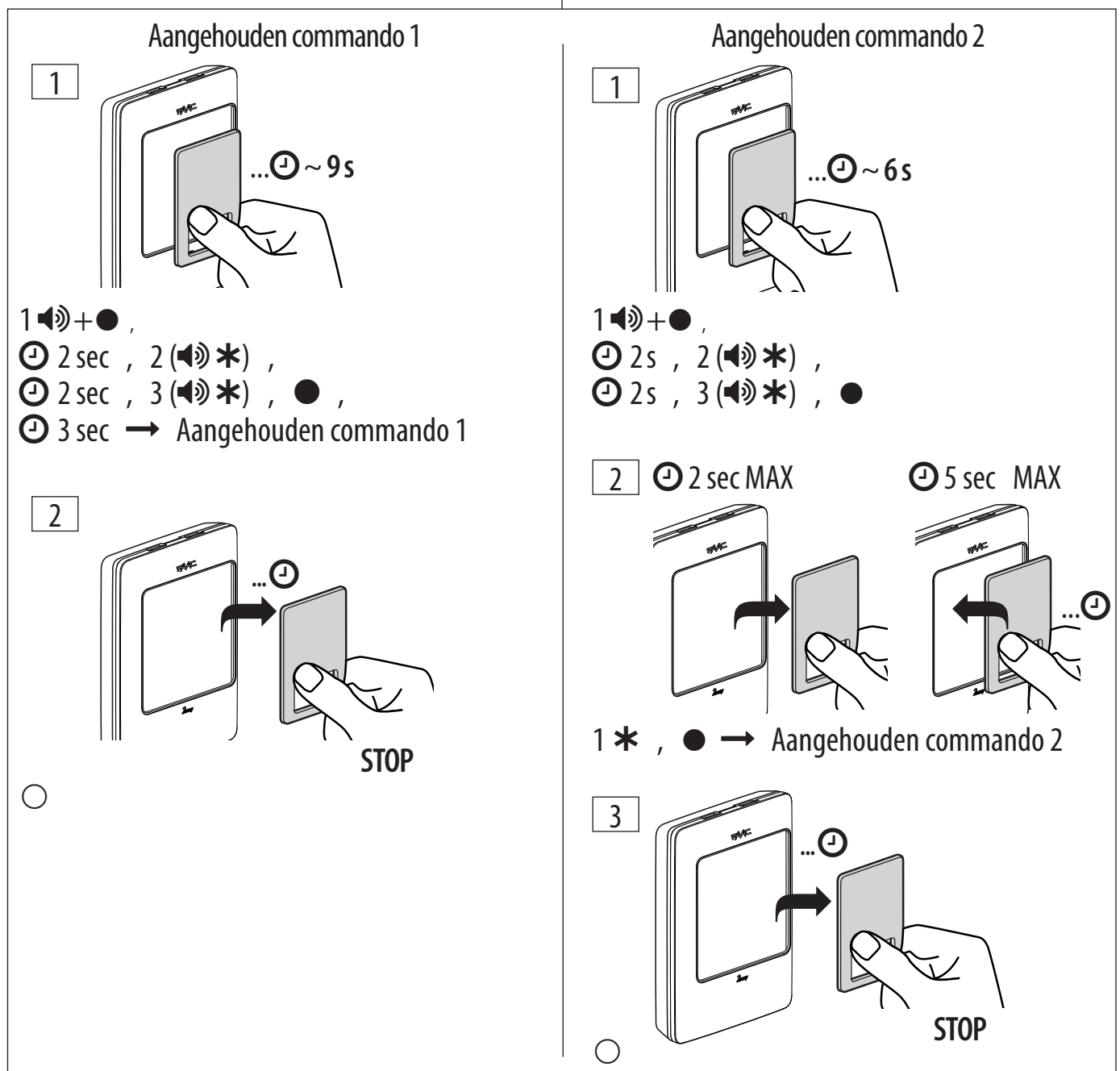

9. TOEVOEGING VAN TAGS

Er moet een reeds opgeslagen Tag Master aanwezig zijn in de nabijheid van XTR B (zonder deze te hoeven demonteren).

i Indien XTR B is verbonden met een interface BUS-RELAY moet een Tag Master van de gewenste Groep gebruikt worden.

XTR B moet in de stand-bymodus zijn.

1. Benader met een NIET opgeslagen Tag en wacht ongeveer 5 sec.
 - XTR B laat 2 BEEPS horen en 2 knipperingen zien, vervolgens gaan de Leds vast branden.
2. Verwijder de Tag.
3. Plaats de reeds opgeslagen Tag Master binnen 10 sec in de nabijheid.
 - De Leds branden nog vast, XTR B laat 1 BEEP horen.
4. Het toevoegen van Tags Master of Slave selecteren:

<p>verwijder de Tag Master binnen 5 sec: er zullen MASTER worden toe- gevoegd</p>	<p>wacht tot XTR B 2 BEEPS laat horen, verwijder vervolgens de Tag Master: er zullen SLAVE worden toegevoegd</p>
---	--

- Er start een knippering van 10 s (opslag actief).
5. Benader met de toe te voegen Tags, op volgorde en binnen 10 sec na elkaar. Voor elke toegevoegde Tag laat XTR B 1 BEEP horen en lichten de Leds gedurende 1 sec op.
 6. Sluit af door gedurende 10 sec geen nieuwe Tag in de nabijheid te brengen.
 - De Leds gaan uit: XTR B in stand-by.

10. ONDERHOUD

Reinig alleen de externe oppervlakken met een zachte doek. Geen reinigingsmiddelen of oliën gebruiken.

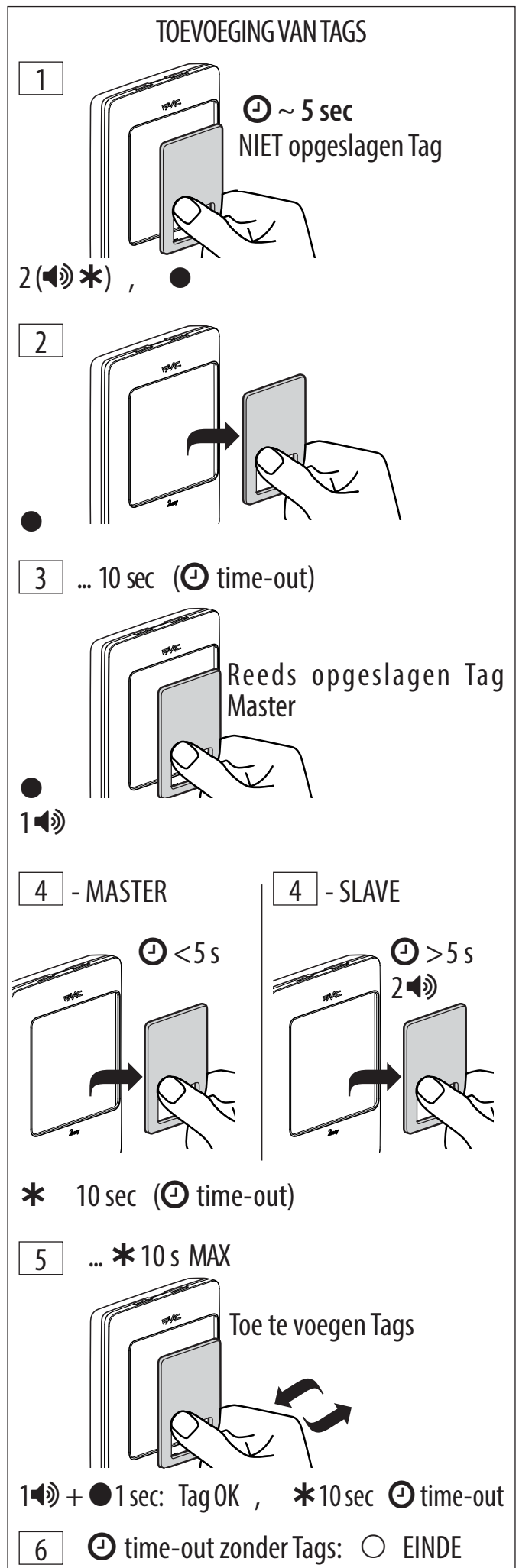

ID dispositivo • Device ID • **Comando • Command • Note • Notes • Remarques • Anmerkung •**
ID dispositif • Geräte-ID • **Commande • Steuerung • Notas • Opmerkingen**
ID dispositivo • ID apparaat **Comando • Commando**

1

2

3

4

1

2

3

4

1

2

3

4

1

2

3

4

1

2

3

4

ID dispositivo • Device ID • **Comando • Command • Note • Notes • Remarques • Anmerkung •**
ID dispositif • Geräte-ID • **Commande • Steuerung • Notas • Opmerkingen**
ID dispositivo • ID apparaat **Comando • Commando**

1

2

3

4

1

2

3

4

1

2

3

4

1

2

3

4

1

2

3

4



FAAC S.p.A. Soc. Unipersonale
Via Calari, 10 - 40069 Zola Predosa BOLOGNA - ITALY
Tel. +39 051 61724 - Fax +39 051 758518
www.faac.it - www.faacgroup.com